

Пасведчанне аб рэгістрацыі № 671 ад 18 верасня 2009 г.  
ШТОМЕСЯЧНЫ НАВУКОВА-ПРАКТЫЧНЫ І  
ІНФАРМАЦЫЙНА-МЕТАДЫЧНЫ ЧАСОПІС

# ВЕСТНИК

ВЫДАЕЦЦА  
СА СТУДЗЕНЯ  
2003 ГОДА

8  
2020

## АДУКАЦЫІ

### ВЕСТНИК ОБРАЗОВАНИЯ

ЕЖЕМЕСЯЧНЫЙ НАУЧНО-ПРАКТИЧЕСКИЙ И  
ИНФОРМАЦИОННО-МЕТОДИЧЕСКИЙ ЖУРНАЛ

**Заснавальнік і выдавец**  
**Навукова-метадычная ўстанова**  
**«Нацыянальны інстытут адукацыі»**  
**Міністэрства адукацыі Рэспублікі Беларусь**

#### РЭДАКЦЫЙНАЯ КАЛЕГІЯ

В.В.ГІНЧУК – **галоўны рэдактар**, кандыдат педагагічных навук  
Г.М.ПРАСАЛОВІЧ – намеснік галоўнага рэдактара  
А.А.ГЛІНСКІ, кандыдат педагагічных навук  
В.У.ЗЕЛЯНКО, доктар педагагічных навук  
Н.К.КАТОВІЧ, кандыдат педагагічных навук  
Т.В.ЛІСОЎСКАЯ, доктар педагагічных навук  
В.Ф.РУСЕЦКІ, доктар педагагічных навук  
В.І.ЦІРЫНАВА, кандыдат педагагічных навук  
І.Л.ШАЎЛЯКОВА-БАРЗЕНКА, кандыдат філалагічных навук  
М.Б.ШПІЛЕЎСКАЯ, рэдактар аддзела

#### РЭДАКЦЫЙНЫ САВЕТ

М.Г.ЯЛЕНСКІ – **старшыня**, доктар педагагічных навук  
С.А.ВАЖНІК, кандыдат філалагічных навук  
Г.М.ВАЛОЧКА, доктар педагагічных навук  
А.С.ЛАПЦЁНАК, доктар філасофскіх навук  
А.А.ЛУКАШАНЕЦ, доктар філалагічных навук  
М.А.МАЖЭЙКА, доктар філасофскіх навук  
А.П.МАНАСТЫРНЫ, кандыдат фізіка-матэматычных навук  
Г.У.ПАЛЬЧЫК, доктар педагагічных навук  
Д.Г.РОТМАН, доктар сацыялагічных навук  
В.А.САЛЕЕЎ, доктар філасофскіх навук  
Р.С.СІДАРЭНКА, кандыдат педагагічных навук

Часопіс уключаны ў  
Пэралік навуковых выданняў  
Рэспублікі Беларусь  
для апублікавання вынікаў  
дысертацыйных  
даследаванняў  
і Расійскі індэкс навуковага  
цытавання (РІНЦ)

# VIESNIK

Published  
since  
January 2003

8  
2020

## ADUKACYI EDUCATION BULLETIN

A MONTHLY SCIENTIFIC-PRACTICAL AND  
INFORMATION-METHODOLOGICAL JOURNAL

### Founder and Publisher

Scientific and Methodological Institution  
«The National Institute of Education»  
of the Ministry of Education  
of the Republic of Belarus

### Editorial Board

V.V. GINCHUK – Editor-in-Chief, Cand. Sci. (Pedagogics)  
G.N. PROSOLOVICH – Deputy Editor-in-Chief  
A.A. GLINSKIY, Cand. Sci. (Pedagogics)  
O.V. ZELENKO, Dr. Sci. (Pedagogics)  
N.K. KATOVICH, Cand. Sci. (Pedagogics)  
T.V. LISOVSKAYA, Dr. Sci. (Pedagogics)  
V.F. RUSETSKY, Dr. Sci. (Pedagogics)  
O.I. TIRINOVA, Cand. Sci. (Pedagogics)  
I.L. SHEVLYAKOVA-BORZENKO, Cand. Sci. (Pedagogics)  
M.B. SHPILEVSKAYA, Editor of the Department

### Editorial Council

N.G. ELENSKIY – Chairman, Dr. Sci. (Pedagogics)  
S.A. VAZHNIK, Cand. Sci. (Philology)  
A.M. VOLOCHKO, Dr. Sci. (Pedagogics)  
A.S. LAPTYONOK, Dr. Sci. (Philosophy)  
A.A. LUKASHANETS, Dr. Sci. (Philology)  
M.A. MOZHEYKO, Dr. Sci. (Philosophy)  
A.P. MONASTYRNY, Cand. Sci. (Physics and Mathematics)  
G.V. PALCHIK, Dr. Sci. (Pedagogics)  
D.G. ROTMAN, Dr. Sci. (Sociology)  
V.A. SALEEV, Dr. Sci. (Philosophy)  
R.S. SIDORENKO, Cand. Sci. (Pedagogics)

The journal is included in the  
List of scientific editions of the  
Republic of Belarus for  
publishing the results of  
dissertation research and the  
Russian Science Citation  
Index (RSCI).

Нумар падрыхтавалі:

**Камп'ютарная вёрстка**

А.Шаціла

**Дызайн-макет**

Л.Залужная

**Рэдактары**

В.Паніна

М.Шпілеўская

**Карэктар**

С.Сысоева

**Камп'ютарны набор**

І.Мазурэнка

Думкі, выказаныя ў матэрыялах часопіса, не заўсёды супадаюць з пунктам гледжання рэдакцыі.

Адказнасць за дакладнасць інфармацыі, змешчанай у артыкулах, нясуць аўтары. Пераносы некаторых слоў зроблены не па правілах граматыкі, а паводле магчымасцей камп'ютара.

**Адрас рэдакцыі:**

вул. Караля, 16,

г. Мінск, 220004

Тэл.: (017) 200 54 09

факс: (017) 200 56 35

**red.pednauka@gmail.com**

Падпісана ў друк 21.08.2020

Фармат 60x84 <sup>1</sup>/<sub>8</sub>

Ум. друк. арк. 7,9

Ул.-выд. арк. 5,72

Тыраж 360 экз.

Заказ № 0611

Навукова-метадычная ўстанова

«Нацыянальны інстытут адукацыі»

Міністэрства адукацыі

Рэспублікі Беларусь.

Пасведчанне аб дзяржаўнай

рэгістрацыі выдаўца,

вытворцы, распаўсюджвальніка

друкаваных выданняў

№ 1/263 ад 02.04.2014.

Вул. Караля, 16, 220004,

Мінск.

Адкрытае акцыянернае

таварыства «Праמדрук».

Пасведчанне аб дзяржаўнай

рэгістрацыі выдаўца,

вытворцы, распаўсюджвальніка

друкаваных выданняў

№ 2/21 ад 29.11.2013.

Вул. Чарняхоўскага, 3,

220049, Мінск.

## У НУМАРЫ

### АДУКАЦЫЯ Ў ДАКУМЕНТАХ

- 5** Інструктыўно-методическое письмо Министерства образования Республики Беларусь «Об организации в 2020/2021 учебном году образовательного процесса при изучении учебных предметов и проведении факультативных занятий при реализации образовательных программ общего среднего образования»
- 5** Общие положения. Особенности организации образовательного процесса
- 20** Інструктыўно-методическое письмо «Особенности организации социальной, воспитательной и идеологической работы в учреждениях общего среднего образования в 2020/2021 учебном году»
- I. Общие положения.
- II. Актуальные направления социальной, воспитательной и идеологической работы в 2020/2021 учебном году.
1. Гражданское, патриотическое и духовно-нравственное воспитание.
  2. Формирование информационной культуры учащихся.
  3. Формирование здорового образа жизни, ответственного и безопасного поведения.
  4. Экологическое воспитание. Формирование бережного отношения к окружающей природной среде в целях устойчивого развития общества.
  5. Трудовое воспитание и профессиональная ориентация. Подготовка к самостоятельной жизни и труду.
  6. Профилактика противоправного поведения.
  7. Взаимодействие учреждений общего среднего образования с семьей. Организация Родительских университетов.
  8. Роль классного руководителя в организации и проведении воспитательной работы.
- 55** Рекомендации по результатам республиканской контрольной работы по учебному предмету «Математика» (VIII класс)
- 60** Рекомендации по результатам республиканской контрольной работы по учебному предмету «Химия» (VIII класс)
- 65** Рекомендации по результатам республиканской контрольной работы по учебному предмету «География» (VIII класс)

© Нацыянальны інстытут адукацыі, 2020

The issue was prepared by:

**Computer layout**

E. Shatilo

**Layout design**

L. Zaluzhnaya

**Editors**

O. Panina,

M. Shpilevskaya

**Proof-reader**

S.Sysoeva

**Computer typing**

I. Mazurenko

The opinions expressed in the journal do not always coincide with the editorial point of view. The responsibility for the information and views set out in the articles lies entirely with the authors. Hyphenation of some words is not accomplished according to the rules of grammar, but capabilities of the computer.

**Editorial office address:**

16, Korolya str., Minsk,  
220004, Belarus

Tel.: (017) 200 54 09

Fax: (017) 200 56 35

**E-mail: red.pednauka@gmail.com**

Signed for printing 21.08.2020

Format 60x84 1/8

Conv. sheets 7,9

Publ. sheets 5,72

Circulation 360 copies

Order No. 0611

Scientific and Methodological  
Institution «The National  
Institute of Education»  
of the Ministry of Education  
of the Republic of Belarus  
The state registration certificate  
of the publisher, manufacturer  
and publication distributor:  
No. 1/263 of 02.04.2014  
Address: 16, Korolya str., Minsk,  
220004, Belarus

Printed at the JSC  
«Prompechat»

The state registration certificate  
of the publisher, manufacturer  
and publication distributor:  
No. 2/21 of 29.11.2013  
Address: 3, Chernyakhovsky str.,  
Minsk, 220049, Belarus

## CONTENTS

---

### EDUCATION IN DOCUMENTS

- 5** The instructive and methodological letter of the Ministry of Education of the Republic of Belarus  
**“On the organization in the 2020/2021 academic year of the educational process when studying academic subjects and conducting optional classes in the implementation of educational programs of general secondary education”**
- 5** General provisions. Organization features of the educational process
- 20** The instructive and methodological letter  
**“Organization features of social, educational and ideological work in institutions of general secondary education in the 2020/2021 academic year”**  
I. General provisions.  
II. Actual directions of the social, educational and ideological work in the 2020/2021 academic year.  
1. Civil, patriotic, spiritual and moral education.  
2. Formation of information culture of pupils.  
3. Formation of a healthy lifestyle, responsible and safe behavior.  
4. Environmental education. Formation of respect for the natural environment for the sustainable development of society.  
5. Labor education and vocational guidance. Preparation for independent life and work.  
6. Prevention of illegal behavior.  
7. Interaction of institutions of general secondary education with the family. Organization of Parent universities.  
8. The role of the class teacher in organizing and conducting the educational work.
- 55** **Recommendations based on the results of the republican test in the academic subject of Mathematics (grade VIII)**
- 60** **Recommendations based on the results of the republican test in the academic subject of Chemistry (grade VIII)**
- 65** **Recommendations based on the results of the republican test in the academic subject of Geography (grade VIII)**

© National Institute of Education, 2020

УТВЕРЖДЕНО

Заместителем Министра образования  
Республики Беларусь

А. В. Кадлубаём

24 июня 2020 г.

ИНСТРУКТИВНО-МЕТОДИЧЕСКОЕ ПИСЬМО  
МИНИСТЕРСТВА ОБРАЗОВАНИЯ РЕСПУБЛИКИ БЕЛАРУСЬ  
**«Об организации в 2020/2021 учебном  
году образовательного процесса  
при изучении учебных предметов  
и проведении факультативных занятий  
при реализации образовательных  
программ общего среднего образования»**

**ОБЩИЕ ПОЛОЖЕНИЯ. ОСОБЕННОСТИ  
ОРГАНИЗАЦИИ ОБРАЗОВАТЕЛЬНОГО  
ПРОЦЕССА**

Особенности организации образовательного процесса при реализации образовательных программ общего среднего образования в 2020/2021 учебном году обусловлены:

обеспечением равных условий для получения общего среднего образования во всех видах учреждений общего среднего образования;

продолжением перехода на обновленное содержание образовательной программы среднего образования;

актуальностью организации образовательного процесса на основе и в сочетании системно-деятельностного, культурологического, личностно ориентированного и компетентностного подходов.

В 2020/2021 учебном году обновленное содержание учебных предметов изучают учащиеся X класса. Учебные программы по учебным предметам утверждены постановлением Министерства образования Республики Беларусь от 19.06.2020 № 140.

При реализации образовательной программы базового образования изучение на повышенном уровне учебного предмета «Иностранный язык» начинается с V класса, иных учебных предметов — с VIII класса.

Дополнительно выделяемые учебные часы в неделю для изучения отдельных учебных предметов на повышенном уровне в VIII и IX классах используются на организацию и стимулирование учебной деятельности учащихся по овладению системными знаниями, умениями оперировать ими при вы-

полнении учебных и приближенных к реальным условиям заданиям. Рекомендации по организации изучения на повышенном уровне учебных предметов в VIII и IX классах размещены на национальном образовательном портале: <https://adu.by/> *Образовательный процесс. 2020/2021 учебный год / Общее среднее образование / Учебные предметы. V—XI классы.*

В целях сохранения здоровья учащихся, поддержания их работоспособности в течение учебного дня, недели, учебного года, необходимой двигательной активности образовательный процесс при реализации образовательных программ организуется в соответствии с требованиями Специфических санитарно-эпидемиологических требований к содержанию и эксплуатации учреждений образования, утвержденных постановлением Совета Министров Республики Беларусь от 07.08.2019 № 525, Санитарных норм и правил «Требования для учреждений общего среднего образования», утвержденных постановлением Министерства здравоохранения Республики Беларусь от 27.12.2012 № 206 (ред. от 03.05.2018).

Формирование опыта деятельности учащихся на основе приобретаемых знаний для решения широкого диапазона жизненных задач в различных сферах деятельности человека, общения и социальных отношений является актуальным аспектом образовательного процесса при реализации образовательных программ общего среднего образования.

Результаты участия 15-летних учащихся Республики Беларусь в международном сравнительном исследовании PISA-2018 по трем направлениям (читательская, математическая и естественнонаучная грамотность) указывают, в частности, на то, что:

опыт их работы с текстами в наибольшей степени связан с художественной литературой и в значительно меньшей степени — с несплошными

текстами (текстами, содержащими диаграммы, карты, таблицы или графики), а также с текстами со ссылками на интернет-страницы (при этом именно опыт работы с несплошными текстами позволил учащимся получить наиболее высокие результаты);

анализ данных, которые необходимо получить из таблиц и диаграмм, решение задач, условие которых дополнено иллюстрацией, вызвали затруднения при выполнении заданий с математическим содержанием;

комбинированные задания, которые включают симуляцию, выбор, анализ графика, установление последовательности и соответствия, а также текст в различных комбинациях, вызвали наибольшие затруднения при выполнении заданий с естественнонаучным содержанием.

Поддержанию мотивации на высоком уровне, формированию метапредметных умений и навыков, реализации межпредметных связей способствуют использование воспитательного потенциала содержания учебных и факультативных занятий, разнообразные формы активной деятельности учащихся (фронтальная, индивидуальная, групповая), способы организации учебно-познавательной деятельности.

Для I—IX классов по всем учебным предметам издана серия пособий «Компетентностный подход». Дидактические материалы носят практико-ориентированный характер, предназначены для формирования предметных компетенций и ориентированы на усвоение учащимися учебного материала при осуществлении различных видов деятельности: познавательной, коммуникативной, поисковой, творческой и др. Это соответствует современным образовательным тенденциям и, в частности, подходам, которые реализуются в заданиях международного исследования качества образования PISA. Учитель с учетом особенностей конкретного класса и решаемых образовательных задач



определяет способы использования указанных материалов. Диагностические материалы могут использоваться для проверки и оценки образовательных результатов при осуществлении порочного или тематического контроля в процессе фронтальной, индивидуальной или групповой работы. Использование указанных материалов позволит методически грамотно организовать работу по достижению образовательных результатов, предусмотренных учебной программой, в контексте компетентностного подхода.

Обращаем внимание, что материалы серии «Компетентностный подход» отражают особенности заданий по оценке читательской, математической и естественнонаучной грамотности, представленных в международном исследовании качества образования PISA. Это позволяет использовать их в образовательном процессе как аналог заданий исследования PISA для знакомства учащихся с формулировками вопросов, особенностями интерпретации изучаемого материала, требованиями к результатам выполнения заданий.

#### **К новому учебному году:**

утверждены типовые учебные планы общего среднего образования (постановление Министерства образования Республики Беларусь от 06.05.2020 № 83);

определена продолжительность четвертей и каникул в 2020/2021 учебном году (письмо Министерства образования Республики Беларусь от 12.02.2020 № 02-01-19/1432/дс «О завершении 2019/2020 учебного года и проведении выпускных экзаменов в учреждениях образования, реализующих образовательные программы общего среднего образования, специального образования на уровне общего среднего образования»);

определены перечень учебных предметов, по которым проводятся выпускные экзамены, формы проведения выпускных экзаменов при проведении в

2020/2021 учебном году итоговой аттестации учащихся (постановление Министерства образования Республики Беларусь от 18.06.2020 № 135);

разработаны рекомендации по организации образовательного процесса в соответствии с обновленными учебными программами по учебным предметам для X класса.

### **НОРМАТИВНОЕ ПРАВОВОЕ ОБЕСПЕЧЕНИЕ**

Кодекс Республики Беларусь об образовании;

Положение о непрерывном профессиональном обучении по профессиям рабочих, утвержденное постановлением Совета Министров Республики Беларусь от 15.07.2011 № 954 (ред. от 26.12.2018);

Образовательные стандарты общего среднего образования, утвержденные постановлением Министерства образования Республики Беларусь от 26.12.2018 № 125;

Палажэнне аб установе агульнай сярэдняй адукацыі, утвержденное постановлением Министерства образования Республики Беларусь от 20.12.2011 № 283 (ред. от 02.12.2019) (далее — Положение об учреждении общего среднего образования);

Специфические санитарно-эпидемиологические требования к содержанию и эксплуатации учреждений образования, утвержденные постановлением Совета Министров Республики Беларусь от 07.08.2019 № 525 (далее — Специфические санитарно-эпидемиологические требования);

Санитарные нормы и правила «Требования для учреждений общего среднего образования», утвержденные постановлением Министерства здравоохранения Республики Беларусь от 27.12.2012 № 206 (ред. от 03.05.2018) (далее — Санитарные нормы и правила);

Перечень мебели, инвентаря и средств обучения, необходимых для организации образовательного процес-

са учреждениями образования, реализующими образовательные программы общего среднего образования, утвержденный постановлением Министерства образования Республики Беларусь от 12.06.2014 № 75 (ред. от 16.10.2018);

Правила безопасности при организации образовательного процесса по учебным предметам (дисциплинам) «Химия» и «Физика» в учреждениях образования Республики Беларусь, утвержденные постановлением Министерства образования Республики Беларусь от 26.03.2008 № 26;

Перечень документов Национального архивного фонда Республики Беларусь, образующихся в процессе деятельности Министерства образования Республики Беларусь, структурных подразделений областных и Минского городского исполнительных комитетов, осуществляющих государственно-властные полномочия в сфере образования и по делам молодежи, государственных организаций, подчиненных Министерству образования Республики Беларусь, с указанием сроков хранения, установленный в приложении к постановлению Министерства образования Республики Беларусь от 24.05.2012 № 52 (ред. от 04.05.2019);

Перечень документов, обязательных для ведения отдельными педагогическими работниками учреждений образования, реализующих образовательные программы общего среднего образования, установленный постановлением Министерства образования Республики Беларусь от 27.12.2017 № 164;

Нормы оценки результатов учебной деятельности учащихся общеобразовательных учреждений по учебным предметам, утвержденные приказом Министерства образования Республики Беларусь от 29.05.2009 № 674 (ред. от 29.09.2010);

Правила проведения аттестации учащихся при освоении содержания образовательных программ общего среднего образования, утвержденные постановле-

нием Министерства образования Республики Беларусь от 20.06.2011 № 38 (ред. от 28.01.2019) (далее — Правила проведения аттестации);

Перечень учебных предметов, по которым проводятся выпускные экзамены, формы проведения выпускных экзаменов в 2020/2021 учебном году, утвержденный постановлением Министерства образования Республики Беларусь от 18.06.2020 № 135;

Инструкция о порядке заполнения документов об образовании, приложений к ним, документов об обучении, учета и выдачи документов об обучении, учета и выдачи документов об образовании, приложений к ним, золотой, серебряной медалей, документов об обучении, утвержденная постановлением Министерства образования Республики Беларусь от 27.07.2011 № 194 (ред. от 08.06.2017);

Инструкция о порядке определения оплачиваемых часов организационно-воспитательной работы и дополнительного контроля учебной деятельности учащихся в учреждениях образования, утвержденная постановлением Министерства образования Республики Беларусь от 25.11.2004 № 70 (ред. от 22.07.2013);

Концепция развития профессиональной ориентации молодежи в Республике Беларусь, утвержденная постановлением Министерства труда и социальной защиты Республики Беларусь, Министерства экономики Республики Беларусь, Министерства образования Республики Беларусь от 31.03.2014 № 15/27/23.

Комплексную информационную поддержку всем участникам образовательного процесса обеспечивает **национальный образовательный портал** (<http://adu.by>).

В помощь педагогическим работникам рекомендуются следующие разделы портала:

«*Нормативные правовые документы*» (в разделе представлены нормативные правовые акты, регламентирующие образовательную деятельность в



учреждениях образования Республики Беларусь): [https://adu.by/ Педагогам / Нормативные правовые документы](https://adu.by/);

«*Образовательный процесс. 2020/2021 учебный год*» (в разделе представлены типовые учебные планы общего среднего образования на 2020/2021 учебный год; учебные программы по учебным предметам; учебные программы факультативных занятий; инструктивно-методические письма Министерства образования Республики Беларусь; нормы оценки результатов учебной деятельности учащихся; перечни учебных изданий для учителей и учащихся; календарно-тематическое планирование; рекомендации по организации образовательного процесса в соответствии с обновленными учебными программами и др.): [https://adu.by/ Главная / Образовательный процесс. 2020/2021 учебный год](https://adu.by/). Раздел структурирован по названиям учебных предметов;

«*Мероприятия*» (в разделе представлена актуальная информация о мероприятиях, в которых могут принять участие педагоги, руководители учреждений образования, специалисты региональных органов управления образованием, учащиеся): [https://adu.by/ Педагогам / Мероприятия \(семинары, конференции, конкурсы и др.\)](https://adu.by/);

«*Педагогическая мастерская*» (в разделе представлены статьи, сценарии мероприятий, конспекты уроков, видеоуроки учителей по разным учебным предметам и другие материалы, направленные на совершенствование профессионального мастерства педагогических работников): [https://adu.by/ Педагогам / Педмастерская](https://adu.by/);

«*Электронное обучение*» (в разделе представлены электронные образовательные ресурсы (далее — ЭОР) для дошкольного, общего среднего, специального образования: <http://e-vedy.adu.by/>;

«*Дистанционный всеобуч для учителя*»: <http://e-asveta.adu.by/>; интернет-ресурс по сопровождению интернет-олимпиад, турниров и конкурсов по учебным предметам: <http://olimp.adu.by/>;

«*Электронная библиотека*» (в разделе представлены электронные версии учебников и учебных пособий для учреждений общего среднего образования, электронные средства обучения, электронные приложения к учебникам): [https://adu.by/ Главная / Электронная библиотека](https://adu.by/);

«*Новые учебники. Новые учебные программы*» (в разделе представлены обновленные учебные программы, новые учебные пособия для учреждений общего среднего образования): [https://adu.by/ Педагогам / Новые учебники. Новые учебные программы](https://adu.by/). С предложениями и замечаниями по содержанию обновленных учебных программ и новых учебных пособий можно обращаться на инфолинию портала;

«*Организация воспитания*» (в разделе размещены нормативные правовые акты, инструктивно-методические материалы в сфере воспитания и дополнительного образования детей и учащейся молодежи, типовые программы дополнительного образования детей и молодежи, статьи по теории и практике воспитания): [https://adu.by/ Главная / Образовательный процесс. 2020/2021 учебный год. / Организация воспитания](https://adu.by/).

## НАУЧНО-МЕТОДИЧЕСКОЕ ОБЕСПЕЧЕНИЕ

**Учебно-программная документация образовательных программ общего среднего образования**

**Типовые учебные планы** для всех видов учреждений общего среднего образования утверждены постановлением Министерства образования Республики Беларусь от 06.05.2020 № 83 (<https://edu.gov.by/sistema-obrazovaniya/glavnoe-upravlenie-obshchego-srednego-doshkolnogo-i-spetsialnogo-obrazovaniya/srenee-obr/tipovye-uchebnye-plany/index.php>; [https://adu.by/ Образовательный процесс. 2020/2021 учебный год / Типовые учебные планы учреждений общего среднего образования на 2020/2021 учебный год](https://adu.by/)).

**Учебные программы** по всем учебным предметам для каждого класса размеще-

ны на национальном образовательном портале: <https://adu.by> / *Образовательный процесс. 2020/2021 учебный год / Учебные предметы. I—IV, V—XI классы.*

**Обращаем внимание**, что количество учебных часов, отведенное в учебной программе по учебному предмету на изучение содержания соответствующей темы, является примерным и зависит от выбора учителем педагогически обоснованных методов обучения и воспитания. Учитель имеет право перераспределить количество часов на изучение тем в пределах общего количества часов на изучение учебного предмета в конкретном классе.

Особенности организации образовательного процесса при изучении учебных предметов изложены в приложениях 1—22 к данному письму<sup>1</sup>.

#### **Учебные издания**

В 2020/2021 учебном году для учреждений общего среднего образования с белорусским и (или) русским языками обучения и воспитания рекомендованы учебники и учебные пособия, перечень которых размещен на национальном образовательном портале (<https://adu.by> / Главная / Образовательный процесс. 2020/2021 учебный год / Перечни учебных изданий), а также опубликован в бюллетене Министерства образования Республики Беларусь «Зборнік нарматыўных дакументаў» (2020 г., № 9).

На национальном образовательном портале в разделе «*Электронные версии учебников*» (<http://e-padruchnik.adu.by>) размещены электронные версии всех учебных изданий, которые используются в образовательном процессе.

#### **Учебно-методические комплексы для факультативных занятий**

Для проведения факультативных занятий предлагается использовать учебно-методические комплексы (учебные программы, пособия для учителя и учащихся) (далее — УМК), утверж-

денные в соответствии с законодательством.

Обращаем внимание, что в образовательном процессе могут использоваться **учебные программы факультативных занятий**, в том числе раскрывающие исторические, географические, социально-экономические, культурные особенности регионов Республики Беларусь, **утвержденные Министерством образования Республики Беларусь в 2020 году.**

Перечень УМК для факультативных занятий, а также учебные программы факультативных занятий, компоненты отдельных УМК размещены на национальном образовательном портале: <https://adu.by> / *Образовательный процесс. 2020/2021 учебный год / Учебные предметы. I—IV, V—XI классы.*

#### **Контроль результатов учебной деятельности учащихся. Контрольно-измерительные материалы**

Основные виды контроля осуществляются в устной, письменной, практической формах и в их сочетании. Выбор формы контроля зависит от возрастных и индивидуальных особенностей учащихся, содержания и специфики учебного предмета, количества учебных часов, выделяемых на его изучение, этапа изучения темы и основных требований к результатам учебной деятельности учащихся.

Перечень учебных предметов, по которым проводятся контрольные работы в письменной форме, их количество на протяжении учебного года по классам I, II и III ступеней общего среднего образования определены «*Метадычнымі рэкамендацыямі па фарміраванні культуры вуснага і пісьмовага маўлення ва ўстановах адукацыі, якія рэалізуюць адукацыйныя праграмы агульнай сярэдняй адукацыі*», утвержденными 24.06.2020 заместителем Министра образования Республики Беларусь.

<sup>1</sup> Приложения размещены на национальном образовательном портале, а также опубликованы в предметных научно-методических журналах.

В соответствии со Специфическими санитарно-эпидемиологическими требованиями (части первая и вторая пункта 67), Санитарными нормами и правилами (пункт 110):

контрольные работы проводятся в соответствии с графиком, утвержденным руководителем учреждения образования, не более чем по одному учебному предмету в день в одном классе;

проведение контрольных работ в пятницу и на последних часах учебных занятий запрещено.

При осуществлении контроля результатов учебной деятельности учащихся в VIII—XI классах учителя могут использовать контрольно-измерительные материалы по соответствующему учебному предмету. Перечень изданных контрольно-измерительных материалов, а также контрольно-измерительные материалы по отдельным учебным предметам размещены на национальном образовательном портале: <https://adu.by/Образовательный процесс. 2020/2021 учебный год / Общее среднее образование / Перечни пособий для педагогов учреждений общего среднего образования>.

#### **Электронные средства обучения**

Научно-методическим учреждением «Национальный институт образования» Министерства образования Республики Беларусь (далее — НИО) разработано более 200 электронных образовательных ресурсов. Каждый ЭОР по учебному предмету включает следующие основные блоки:

справочно-информационный (электронные энциклопедии, справочники, хрестоматии и иные материалы), который может использоваться при проведении учебных, факультативных занятий, образовательных мероприятий;

контрольно-диагностический, содержащий учебный материал для тематического контроля результатов учебной деятельности учащихся;

интерактивный, предназначенный для закрепления и отработки усвоенных знаний и умений учащихся по учебному предмету.

Все разработанные ЭОР размещены на национальном образовательном портале в разделе «Электронное обучение» (<http://e-vedy.adu.by>). Материалы доступны для всех желающих на безвозмездной основе после процедуры регистрации.

В образовательном процессе могут использоваться ЭОР, отмеченные дипломами I, II, III степени на заключительном этапе ежегодного республиканского конкурса «Компьютер. Образование. Интернет». Данные ЭОР размещены на национальном образовательном портале: <http://e-asveta.adu.by/index.php/koi/proektyi-pobediteli-koi/>.

**Информируем**, что к 1 сентября 2020 года электронные приложения к учебным пособиям по иностранным языкам будут доступны по ссылке: <http://lingvo.adu.by/>. Начнет функционировать интернет-ресурс «Профильное обучение» ([profil.adu.by](http://profil.adu.by/)), средствами которого будет осуществляться учебно-методическая поддержка изучения содержания учебных предметов на повышенном уровне в X классе (с 1 сентября 2021 г. учебно-методическая поддержка изучения содержания учебных предметов на повышенном уровне будет осуществляться для XI класса).

#### **Учебные издания для учителей и учащихся**

В дополнение к учебникам и учебным пособиям по каждому учебному предмету имеются учебно-методические пособия для учителей, а также издания для учащихся, которые могут использоваться в образовательном процессе, однако **не являются обязательными**. Перечни учебных изданий размещены на национальном образовательном портале: <https://adu.by / Образовательный процесс. 2020/2021 учебный год / Общее среднее образование / Перечни пособий для педагогов учреждений общего среднего образования; https://adu.by / Образовательный процесс. 2020/2021 учебный год / Общее среднее образование / Перечни пособий для учащихся учреждений общего среднего образования>.

**Обращаем особое внимание на то, что рабочие тетради на печатной основе не являются обязательными для использования всеми учащимися, за исключением рабочей тетради по математике для учащихся I класса. Учитель не вправе требовать от учащихся приобретения рабочих тетрадей на печатной основе.**

В предметных научно-методических журналах систематически публикуются методические и дидактические материалы, призванные помочь учителю при подготовке к учебным и факультативным занятиям, в организации внеклассных мероприятий.

Перечень статей, опубликованных в научно-методических журналах и рекомендуемых для использования в образовательном процессе, размещен на национальном образовательном портале: <https://adu.by> / *Образовательный процесс. 2020/2021 учебный год / Учебные предметы. I—IV, V—XI классы.*

Учитывая большой **образовательный потенциал экскурсий**, значительное количество разноплановых экскурсионных объектов и туристических маршрутов местного значения, считаем необходимым активизировать использование этой формы работы с учетом принципа территориальной доступности, а также необходимости включения регионального краеведческого компонента в образовательный процесс. С этой целью разработан Перечень экскурсионных объектов и туристических маршрутов, рекомендуемых для посещения обучающимися в рамках проведения учебных и факультативных занятий, внеклассных мероприятий с учетом содержания учебных программ по учебным предметам.

Обязательным условием является использование в образовательном процессе результатов ознакомления учащихся с достопримечательностями Беларуси. С этой целью в перечне объектов указаны разделы (темы) учебной программы, в рамках изучения которых необходимо предлагать учащимся задания с опорой на знания, впечатления, пред-

ставления, приобретенные во время экскурсионных программ.

**Перечень экскурсионных объектов и туристических маршрутов**, рекомендуемых для посещения обучающимися, размещен на национальном образовательном портале: <https://adu.by> / *Главная / Образовательный процесс. 2020/2021 учебный год / Организация воспитания.*

## **ПЛАНИРОВАНИЕ ПО УЧЕБНОМУ ПРЕДМЕТУ. ВЕДЕНИЕ ПЛАНОВОЙ И УЧЕТНО-ОТЧЕТНОЙ ДОКУМЕНТАЦИИ**

Должностными обязанностями учителя, определенными в выпуске 28 Единого квалификационного справочника должностей служащих «Должности служащих, занятых в образовании», утвержденного постановлением Министерства труда Республики Беларусь от 28.04.2001 № 53 (ред. от 03.10.2017), предусмотрено осуществление планирования по учебному предмету и ведение плановой и учетно-отчетной документации.

Планирование по учебному предмету включает в себя календарно-тематическое планирование (на учебный год), поурочное планирование (на каждое учебное занятие) и оформляется учителем по своему усмотрению на электронном или бумажном носителе (печатном или рукописном).

Согласно должностным обязанностям учитель разрабатывает календарно-тематическое планирование (далее — КТП) с учетом времени, отведенного в учебной программе на изучение отдельных тем по соответствующему учебному предмету. Данное КТП утверждается руководителем учреждения образования до начала учебного года.

Учитель вправе использовать примерное КТП по учебному предмету, рекомендованное НИО. Примерное КТП для X класса размещено на национальном образовательном портале. При использовании КТП, рекомендованного НИО, учитель может вносить в течение учебного года в пределах



учебных часов, отведенных на изучение учебного предмета, в примерное КТП коррективы в зависимости от уровня результатов учебной деятельности и познавательных возможностей учащихся, иных объективных обстоятельств. В рубрике «Для заметок» или на отдельном листе, который вкладывается в пособие для учителей учреждений общего среднего образования «Примерное календарно-тематическое планирование», учитель фиксирует вносимые изменения, которые **согласовывает с руководителем учреждения образования.**

Аналогичным образом оформляется КТП при организации изучения на II ступени общего среднего образования учебного предмета на повышенном уровне: при использовании пособия «Примерное календарно-тематическое планирование» в рубрике «Для заметок» или на отдельном листе, который вкладывается в это пособие, учитель фиксирует вносимые дополнения и **согласовывает их с руководителем учреждения образования.**

Структурными элементами **поурочно-го планирования** могут быть: тема урока, тип урока, организационная форма проведения урока, цели и задачи урока, оборудование, используемое на уроке, описание деятельности учителя и основных видов деятельности учащихся, домашнее задание. При постановке цели учебного занятия следует ориентироваться на задачи изучения учебного предмета и основные требования к результатам учебной деятельности учащихся, определенные в учебной программе.

При определении домашнего задания в поурочном планировании необходимо учитывать, что **основной учебный материал должен быть усвоен учащимися на учебном занятии.** Основная функция домашнего задания (задания для самостоятельной работы) — закрепление изученного учебного материала, его повторение или обобщение. Для домашнего задания может предлагаться толь-

ко тот материал, который усвоен на учебных занятиях. С целью предупреждения перегрузки учащихся **учитель обязан следить за дозировкой домашнего задания, объяснять на учебном занятии содержание, порядок и приемы его выполнения.** Задания повышенного уровня сложности могут предлагаться для самостоятельного выполнения учащимся только по их желанию.

Объем домашнего задания по соответствующему учебному предмету должен соответствовать требованиям части первой пункта 31 Санитарных норм и правил с учетом его объема по другим учебным предметам и возможностью выполнения домашнего задания по всем предметам во II классе в течение не более 1,2 часа, III—IV классах — 1,5 часа, V—VI классах — 2 часов, в VII—VIII классах — 2,5 часов, в IX—XI классах — 3 часов.

В соответствии с подпунктом 1.3 пункта 1 статьи 1 Кодекса Республики Беларусь об образовании каникулы — это плановые перерывы для отдыха при получении образования в очной форме получения образования, поэтому **домашние задания на каникулы не даются.**

Учет изучения содержания учебного предмета, посещения учащимися учебных занятий, результатов их учебной деятельности учитель ведет в классном журнале. **Выставляя отметку в классный журнал, учитель обязан выставить ее в дневник учащегося.**

**Недопустимо требовать от учителя заполнения отчетной аналитической информации об успеваемости учащихся.**

Требования к заполнению классного журнала содержатся в указаниях к оформлению и ведению классного журнала.

Обращаем внимание, что **при оформлении страниц классного журнала,** отведенных для учета изучения содержания факультативных занятий, указывается название учебной программы факультативного занятия (с маленькой буквы,



без кавычек), а не учебного предмета. Если в качестве названия учебной программы факультативного занятия используется цитата, то она пишется с большой буквы и заключается в кавычки.

Если на выполнение контрольной работы отводится два учебных часа, то запись в классном журнале необходимо размещать на двух строках с указанием одной даты. Например:

*22.11.2020 Контрольная работа «...».*

*22.11.2020 Контрольная работа «...».*

Отметка выставляется в графу на второе учебное занятие.

### **ОСОБЕННОСТИ ОРГАНИЗАЦИИ ОБРАЗОВАТЕЛЬНОГО ПРОЦЕССА В ВЕЧЕРНИХ КЛАССАХ**

В соответствии с пунктом 2 статьи 153, пунктом 12 статьи 158 Кодекса Республики Беларусь об образовании образовательная программа среднего образования в вечерних классах реализуется в вечерней и заочной формах получения образования. Образовательный процесс в вечерних классах организуется по типовому учебному плану вечерней школы.

Изучение всех учебных предметов в X—XII вечерних классах осуществляется в соответствии с требованиями учебных программ по учебным предметам для X—XI классов учреждений образования, реализующих образовательные программы общего среднего образования с учетом трехгодичного срока обучения и воспитания на III ступени общего среднего образования согласно типовому учебному плану вечерней школы на 2020/2021 учебный год.

При организации образовательного процесса в вечерних классах по всем учебным предметам используются учебники и учебные пособия, рекомендованные для X и XI классов учреждений общего среднего образования.

Деление классов на группы при изучении учебных предметов, в том числе и XII класса, осуществляется в порядке,

определенном для X—XI классов учреждений общего среднего образования в соответствии с Положением об учреждении общего среднего образования.

Суммарное количество обязательных контрольных работ по учебным предметам, предусмотренным для изучения на III ступени общего среднего образования, равномерно распределяется на все три года получения среднего образования. Контрольные работы проводятся в соответствии с графиком, утвержденным руководителем учреждения общего среднего образования, не более чем по одному учебному предмету в день в одном классе. Проведение контрольных работ в учреждениях общего среднего образования в пятницу и на последних часах учебных занятий запрещается.

Для учащихся вечерних классов, которые получают образование в заочной форме, в каждой четверти учебного года проводятся учебные занятия в соответствии с учебным планом вечерней школы (заочная форма получения образования), а в период между учебными занятиями — факультативные, стимулирующие занятия и консультации. Период проведения учебных занятий в каждой четверти определяется руководителем учреждения общего среднего образования и доводится до сведения участников образовательного процесса. Во время учебных занятий проводятся обязательные контрольные, лабораторные и практические работы.

Согласно пункту 11 Правил проведения аттестации промежуточная аттестация учащихся вечерних классов, получающих образование в заочной форме, проводится по результатам сдачи зачетов с выставлением отметок в баллах по десятибалльной шкале. Материалы для проведения зачета по соответствующему учебному предмету разрабатывает педагогический работник, преподающий данный учебный предмет. Расписание проведения зачетов утверждает руководитель учреждения общего среднего образования, в котором созданы вечерние

классы. Для проведения одного зачета на каждого учащегося отводится 1/3 академического часа.

К сдаче зачетов допускаются учащиеся, которые выполнили предусмотренные в учебной программе практические, лабораторные и контрольные работы по каждому учебному предмету. Результаты выполнения данных работ учитываются при выставлении общей отметки за зачет.

Итоговая отметка учащимся по учебному предмету при заочной форме получения образования выставляется как среднее арифметическое отметок, полученных при сдаче зачетов.

Для учащихся вечерних классов может быть организовано проведение факультативных занятий (очная, заочная формы получения образования), стимулирующих занятий (очная, заочная формы получения образования), поддерживающих занятий (очная форма получения образования), консультаций (заочная форма получения образования).

При организации образовательного процесса по учебным предметам в вечерних классах учителя должны руководствоваться приложениями к данному инструктивно-методическому письму.

### **ОСОБЕННОСТИ ОРГАНИЗАЦИИ ФАКУЛЬТАТИВНЫХ ЗАНЯТИЙ МУЗЫКАЛЬНОЙ, ТЕАТРАЛЬНОЙ, ХОРЕОГРАФИЧЕСКОЙ И ХУДОЖЕСТВЕННОЙ НАПРАВЛЕННОСТИ**

В соответствии со статьей 158 Кодекса Республики Беларусь об образовании факультативные занятия направлены на активизацию познавательной деятельности учащихся, их интеллектуальное, духовное и физическое развитие, подготовку к самостоятельному жизненному выбору, началу трудовой деятельности и продолжению образования. Факультативные занятия могут быть музыкальной, хореографической, художественной, театральной, спортивной и иной направленности.

Согласно пункту 61 Положения об учреждении общего среднего образо-

вания факультативные занятия музыкальной, хореографической, театральной направленности могут проводиться совместно учителем, который реализует содержание соответствующей учебной программы факультативных занятий, и концертмейстером (аккомпаниатором).

Для организации факультативных занятий учащиеся, как правило, одного или параллельных классов объединяются в группу. Наполняемость группы для проведения факультативных занятий регулируется пунктом 62 Положения об учреждении общего среднего образования. Учредитель учреждения общего среднего образования, в котором организуются факультативные занятия музыкальной, театральной, хореографической и художественной направленности, вправе принять решение об организации образовательного процесса индивидуально или в группах с иной наполняемостью в соответствии с пунктом 63 Положения об учреждении общего среднего образования.

Обращаем внимание, что согласно пункту 77 Положения об учреждении общего среднего образования учредитель учреждения общего среднего образования может увеличить общее количество учебных часов, которые финансируются из республиканского и (или) местных бюджетов.

Составы групп для проведения факультативных занятий музыкальной, театральной, хореографической и художественной направленности утверждаются приказом руководителя учреждения общего среднего образования (пункт 65 Положения об учреждении общего среднего образования).

Факультативные занятия музыкальной, театральной, хореографической и художественной направленности проводятся в соответствии с отдельным расписанием, которое утверждается руководителем учреждения общего среднего образования (пункт 67 Положения об учреждении общего среднего образования).

При составлении расписания факультативных занятий, в том числе

музыкальной, театральной, хореографической и художественной направленности, необходимо соблюдать требования к перерывам между учебными и факультативными занятиями согласно приложению 12 к Специфическим санитарно-эпидемиологическим требованиям.

В соответствии с частью четвертой пункта 93 Специфических санитарно-эпидемиологических требований при организации факультативных занятий музыкальной, хореографической, художественной и театральной направленности в учреждениях общего среднего образования максимальная допустимая недельная учебная нагрузка на одного учащегося в неделю может быть увеличена во II—IV классах в объеме 2 учебных часов, в V—IX классах — в объеме 3 учебных часов.

Факультативные занятия музыкальной, театральной, хореографической и художественной направленности проводятся в соответствии с учебными программами, утвержденными Министерством образования Республики Беларусь и размещенными на национальном образовательном портале: [https://adu.by / Образовательный процесс. 2020/2021 учебный год / Общее среднее образование / Допрофессиональная и профессиональная подготовка](https://adu.by/Образовательный процесс. 2020/2021 учебный год / Общее среднее образование / Допрофессиональная и профессиональная подготовка).

Текущая, промежуточная и итоговая аттестация учащихся на факультативных занятиях музыкальной, театральной, хореографической и художественной направленности осуществляется на содержательно-оценочной основе без выставления отметок в баллах.

В соответствии с пунктом 10 Инструкции о порядке заполнения документов об образовании, приложений к ним, документов об обучении, учета и выдачи документов об образовании, приложений к ним, золотой, серебряной медалей, документов об обучении, утвержденной постановлением Министерства образования Республики Беларусь от 27.07.2011 № 194, в бланк свидетельства об общем базовом об-

разовании (свидетельства об общем базовом образовании с отличием) учащемуся, который за период обучения и воспитания в I—IX классах освоил содержание факультативного занятия соответствующей направленности (музыкальной, театральной, хореографической, художественной), без выставления отметки в баллах производится запись названия учебной программы этого факультативного занятия.

## **ОРГАНИЗАЦИЯ ОБРАЗОВАТЕЛЬНЫХ МЕРОПРИЯТИЙ С УЧАЩИМИСЯ**

### **Работа с высокомотивированными и одаренными учащимися**

В 2020/2021 учебном году традиционно будут проводиться:

республиканская олимпиада по учебным предметам;

республиканский конкурс работ исследовательского характера (конференция) учащихся по учебным предметам;

республиканские турниры юных математиков и юных физиков;

олимпиада школьников Союзного государства «Россия и Беларусь: историческая и духовная общность»;

республиканские дистанционные мероприятия по сопровождению интернет-олимпиад, турниров и конкурсов (<http://olimp.adu.by>) и др.

### **Трудовая практика**

В соответствии с пунктом 76 Положения об учреждении общего среднего образования по завершении учебного года с учащимися V—VIII классов учреждений общего среднего образования, имеющих учебно-опытные участки (хозяйства), на протяжении 5 дней по 3 учебных часа в день проводится трудовая практика ( всего 15 учебных часов на класс).

Сроки, порядок организации практики исходя из местных условий определяет руководитель учреждения общего среднего образования.

Трудовая практика может проводиться также в лагерях труда и отдыха, а также в порядке индивидуального трудоустройства учащихся.

### **Общественно полезный труд**

С целью формирования у учащихся осознанной потребности в труде, уважения к людям труда, заботливого и бережного отношения к общественному достоянию и природе в учреждениях общего среднего образования, расположенных как в городской, так и в сельской местности, может быть организован общественно полезный труд из расчета 1 учебный час в неделю в III—VIII классах и 2 учебных часа в неделю — в IX—XI классах (пункт 77 Положения об учреждении общего среднего образования).

Организация общественно полезного труда регулируется положениями пункта 71 Специфических санитарно-эпидемиологических требований и приложения 13 к указанным требованиям.

### **ДОПРОФИЛЬНАЯ ПОДГОТОВКА УЧАЩИХСЯ И ПРОФОРИЕНТАЦИОННАЯ РАБОТА**

Допрофильная подготовка и профориентационная работа являются обязательным подготовительным этапом для осознанного выбора учащимися уровня основного образования с учетом собственной индивидуальности для продолжения образования по завершении обучения и воспитания на II ступени общего среднего образования, который ориентирован на:

выявление интересов и склонностей, способностей учащихся;

оказание психолого-педагогической помощи учащимся в выборе учебных предметов для их изучения на повышенном уровне, профиля образовательной программы дополнительного образования детей и молодежи;

формирование у учащихся внутренней потребности и готовности к сознательному выбору сферы трудовой деятельности, умения соотносить свои интересы и способности с требованиями, выдвигаемыми выбранной сферой трудовой деятельности;

развитие у учащихся познавательных интересов и познавательной активности, креативности, способности к принятию решения в нестандартных ситуациях, необходимой для трудовой мобильности.

Основными *структурными компонентами* допрофильной подготовки являются:

профориентационная работа (информирование, консультирование, диагностика и др.);

психолого-педагогическое сопровождение;

факультативные занятия;

объединения по интересам;

образовательные мероприятия;

изучение отдельных учебных предметов на повышенном уровне в VIII—IX классах.

В образовательной практике могут реализовываться следующие модели организации допрофильной подготовки и профориентационной работы:

в рамках одного учреждения общего среднего образования;

в форме сетевого взаимодействия учреждений общего среднего образования;

в форме сетевого взаимодействия учреждений общего среднего, профессионально-технического, среднего специального, высшего образования, дополнительного образования детей и молодежи.

Для учащихся IX класса, желающих продолжить образование по техническим специальностям на уровнях профессионально-технического и среднего специального образования, рекомендуем организовать факультативные занятия, направленные на повышение их графической грамотности по учебной программе «Техническая графика» (<https://adu.by> / *Образовательный процесс. 2020/2021 учебный год / Общее среднее образование / Допрофессиональная и профессиональная подготовка*). При проведении факультативных занятий можно использовать учебник «Черче-



ние. 9 класс» автора В. Н. Виноградова (Минск: Нац. ин-т образования, 2014).

В целях научно-методической поддержки допрофильной подготовки и профориентационной работы на национальном образовательном портале:

функционирует ресурс «Дистанционный всеобуч для учителя» (<http://e-asveta.adu.by>), который содержит полезные ссылки, дидактические материалы для классного руководителя по профориентационной работе с учащимися в учреждениях общего среднего образования;

регулярно проводятся онлайн-консультации, формат которых позволяет педагогам получить ответы на вопросы, касающиеся организации допрофильной подготовки и профориентационной работы;

размещаются статьи о психолого-педагогическом сопровождении процесса допрофильной подготовки и профильного обучения учащихся (<https://adu.by> / Педагогам / Педагогическая мастерская / Статьи).

## **ОРГАНИЗАЦИЯ МЕТОДИЧЕСКОЙ РАБОТЫ С УЧИТЕЛЯМИ**

Для обеспечения непрерывного образования педагогических работников в республике существует определенная система: подготовка педагогов в рамках повышения квалификации в очной и дистанционных формах обучения один раз в три года, методическое сопровождение в период между повышениями квалификации на различных уровнях (от учреждения образования до республиканского) и в разных формах, самообразовательная деятельность.

Методическая работа должна быть направлена на оказание действенной помощи педагогам со стороны методических служб, руководителей учреждений образования и их заместителей, опытных коллег. Время диктует необходимость новых подходов и форм профессионального взаимодействия педагогов.

## **Основными задачами методической работы в 2020/2021 учебном году являются:**

актуализация и углубление знаний учителей о современных подходах и способах организации самостоятельной и коллективной учебно-познавательной деятельности учащихся, совершенствование методики преподавания учебных предметов, овладение здоровьесберегающими образовательными технологиями; включение учителей в деятельность по освоению эффективных способов организации, активизации, управления и контроля учебно-познавательной деятельности учащихся по учебным предметам на учебных занятиях и при выполнении домашней работы;

освоение учителями способов организации обучения учащихся с широким использованием современных средств коммуникации, онлайн-взаимодействия, дистанционного обучения и образовательных интернет-ресурсов;

совершенствование образовательного процесса по учебным предметам с учетом рекомендаций по результатам изучения качества общего среднего образования, проведенного Национальным институтом образования;

методическое сопровождение роста профессиональной компетентности учителей и их успешной аттестации;

информирование педагогических работников о нормативном правовом, научно-методическом обеспечении образовательного процесса по учебным предметам, новинках педагогической литературы.

**Обращаем внимание, что недопустимо требовать различные письменные анализы и отчеты о проведенных методических мероприятиях.**

**В течение 2020/2021 учебного года в рамках методической работы рекомендуется:**

организовать деятельность методических объединений и иных методических формирований учителей (школы совершенствования профессионального мастерства; школы эффективного пе-



дагогического опыта, творческих групп, диалогических пар и др.) по вопросам организации, управления и контроля коллективной и самостоятельной учебно-познавательной деятельности учащихся по учебным предметам, допрофильной подготовки, профильного обучения учащихся X—XI классов, иным актуальным направлениям;

обеспечить наставничество над молодыми специалистами, работу школ молодых учителей;

использовать разнообразные формы обучения (летние школы, языковые и методические практикумы, обмен эффективным педагогическим опытом, мастер-классы, педагогические студии, уроки для взрослых, семинары и конференции в онлайн-формате, сетевые сообщества, веб-квесты, открытые образовательные курсы, размещенные в среде дистанционного обучения, виртуальные (онлайн) экскурсии, консультации специалистов и др.).

**На августовских предметных секциях учителей рекомендуется обсудить следующие вопросы:**

1. Нормативное правовое и научно-методическое обеспечение общего среднего образования в 2020/2021 учебном году:

образовательные стандарты общего среднего образования (начального, базового, среднего);

обновленные учебные программы по учебным предметам X класса;

учебные пособия нового поколения по учебным предметам и особенности работы с ними;

новые учебно-методические пособия для учителей, методические публикации в предметных научно-методических журналах;

рекомендации по результатам изучения качества образования как инфор-

мационная основа совершенствования образовательного процесса;

рекомендации, подготовленные по результатам республиканских контрольных работ по учебным предметам «Химия», «Математика», «География», проведенных в 2019/2020 учебном году для учащихся VIII класса. Указанные рекомендации размещены на национальном образовательном портале: [https://adu.by/Педагогам/Республиканский\\_мониторинг\\_качества\\_образования](https://adu.by/Педагогам/Республиканский_мониторинг_качества_образования).

2. Анализ результатов работы методических формирований учителей в 2019/2020 учебном году. Планирование работы методических формирований в 2020/2021 учебном году.

Деятельность всех методических формирований должна планироваться с учетом образовательного и квалификационного уровней педагогических работников, их профессиональных интересов, запросов. Работа школы молодого учителя должна быть направлена на адаптацию педагогов к профессии, оказание им помощи в овладении основами профессионального мастерства, формирование у них потребности в непрерывном самообразовании.

С целью обеспечения условий для развития профессиональных компетенций педагогов в государственном учреждении образования «Академия последипломного образования» в 2020/2021 учебном году планируется проведение повышения квалификации и обучающих курсов (тематических семинаров).

Подробная информация о курсовых и межкурсовых мероприятиях, рекомендации по содержанию и организации методической работы с педагогами в 2020/2021 учебном году размещены на сайте ГУО «Академия последипломного образования» ([www.academy.edu.by](http://www.academy.edu.by)).

УТВЕРЖДЕНО  
Заместителем Министра образования  
Республики Беларусь  
А. В. Кадлубаем  
24 июня 2020 г.

**ИНСТРУКТИВНО-МЕТОДИЧЕСКОЕ ПИСЬМО  
«Особенности организации социальной,  
воспитательной и идеологической  
работы в учреждениях общего среднего  
образования в 2020/2021 учебном году»**

**СОДЕРЖАНИЕ**

- I. Общие положения.
- II. Актуальные направления социальной, воспитательной и идеологической работы в 2020/2021 учебном году.
  1. Гражданское, патриотическое и духовно-нравственное воспитание.
  2. Формирование информационной культуры учащихся.
  3. Формирование здорового образа жизни, ответственного и безопасного поведения.
  4. Экологическое воспитание. Формирование бережного отношения к окружающей природной среде в целях устойчивого развития общества.
  5. Трудовое воспитание и профессиональная ориентация. Подготовка к самостоятельной жизни и труду.
  6. Профилактика противоправного поведения.
  7. Взаимодействие учреждений общего среднего образования с семьей. Организация Родительских университетов.
  8. Роль классного руководителя в организации и проведении воспитательной работы.

**ПРИЛОЖЕНИЯ**

*Приложение 1.* Календарь государственных праздников, праздничных дней, памятных и праздничных дат.

*Приложение 2.* Пособия с грифом «Рекомендовано Научно-методическим учреждением “Национальный институт образования” Министерства образования Республики Беларусь», изданные в 2019—2020 годах.

*Приложение 3.* Примерная программа реализации проекта «РОДИТЕЛЬСКИЙ УНИВЕРСИТЕТ».

## I. Общие положения

2020 год является завершающим годом реализации Программы непрерывного воспитания детей и учащейся молодежи на 2016—2020 годы. Перед началом нового учебного года органам управления образованием, педагогическим коллективам учреждений образования необходимо проанализировать результаты выполнения плана мероприятий Программы.

С учетом предложений органов управления образованием и всех заинтересованных разработан проект Программы непрерывного воспитания детей и учащейся молодежи на 2021—2025 годы. Данный документ послужит основой для разработки комплексных программ воспитания детей и учащейся молодежи на областном, районном (городском) уровнях сроком на пять лет с учетом культурно-исторических, социально-экономических, демографических и других особенностей региона, запросов семьи, возможностей всех субъектов воспитания. На их основе учреждениям образования необходимо разработать программы воспитания сроком на пять лет и планы воспитательной работы на текущий учебный год.

При планировании воспитательной работы важно опираться на календарь государственных праздников, праздничных дней, памятных и праздничных дат (*приложение 1*).

При организации воспитательной работы следует использовать пособия, получившие гриф «Рекомендовано Научно-методическим учреждением “Национальный институт образования” Министерства образования Республики Беларусь» (*приложение 2*). Учебные программы факультативных занятий воспитательной направленности, электронные версии пособий по воспитательной работе для учреждений общего среднего образования, получивших гриф, размещены на национальном образовательном портале (<http://www.adu.by/> / Образовательный процесс.

2020/2021 учебный год / Организация воспитания).

Действенную помощь в организации воспитательной работы окажет республиканский научно-методический журнал «Выхаванне і дадатковая адукацыя».

## II. Актуальные направления воспитательной и идеологической работы в 2020/2021 учебном году

### 1. Гражданское, патриотическое и духовно-нравственное воспитание

Гражданское и патриотическое воспитание является одним из важнейших направлений воспитательной работы в учреждениях общего среднего образования. В 2020/2021 учебном году необходимо продолжить работу, направленную на формирование у учащихся ценностного отношения к историческому и культурному наследию белорусского народа, активной гражданской позиции, ответственности и готовности к исполнению своего гражданского долга перед Отечеством.

В новом учебном году продолжится реализация мероприятий, посвященных 75-й годовщине Победы советского народа в Великой Отечественной войне. В 2020 году в рамках республиканской героико-патриотической акции «Великой Победе — 75!» рекомендуется принять участие в республиканском конкурсе исследовательских работ «Войны священные страницы навеки в памяти людской», положение о проведении которого размещено на сайте Республиканского центра экологии и краеведения (<https://rsek.by/>) в разделе «Мероприятия».

Также учреждениям образования целесообразно запланировать мероприятия военно-патриотической и героико-патриотической направленности, приуроченные к 75-летию со дня окончания Второй мировой войны (02.09.2020): организовать поисково-исследовательскую деятельность учащихся по установлению имен и судеб воинов, погибших на территории Беларуси в годы войны, изучению памят-

ников, мест захоронений, составлению на этой основе новых экскурсионных маршрутов и интерактивных карт; организовать работу по благоустройству мемориальных комплексов и памятников воинам и жертвам Второй мировой войны, воинских захоронений, по оказанию помощи ветеранам Великой Отечественной войны и труженикам тыла (акции «Народная летопись Великой Отечественной войны: вспомним всех!», «Дорогами освобождения», «Дом без одиночества», «Ветеран живет рядом» и др.).

Актуальным в новом учебном году является использование возможностей музейной педагогики. С целью привлечения учащихся к посещению музеев и популяризации их деятельности целесообразно использовать наиболее интересные формы музейной работы: проведение лекций, организация мини-спектаклей, мастер-классов, виртуальных экскурсий и др. Познакомиться с виртуальными музеями учреждений образования страны можно на сайте Республиканского центра экологии и краеведения (<http://rcek.by/>) в разделе «Музеи учреждений образования». На сайте размещены справочники музеев учреждений образования Республики Беларусь, «народных» музеев учреждений образования, нормативные документы, а также методические материалы для использования в работе педагогами.

В 2020/2021 учебном году продолжится проведение мероприятий под знаком Года малой родины. В связи с этим в учреждениях общего среднего образования необходимо уделить внимание туристско-экскурсионной деятельности, направленной на формирование у учащихся чувства любви и привязанности к родным местам, интереса к истории своей малой родины, уважения к ее традициям. С целью проведения системной туристско-экскурсионной работы в учреждениях образования, повышения качества содержательного

наполнения экскурсионных программ Министерством образования рекомендован к использованию в образовательном процессе «Дневник путешественника» для обучающихся I, II и III ступени общего среднего образования. «Дневник путешественника» направлен на активизацию экскурсионной деятельности обучающихся учреждений образования, совершенствование форм организации исследовательской работы учащихся в области краеведения, углубление их знаний по истории, культуре, географии, природному и духовному наследию родного края.

Важным направлением воспитательной работы является формирование у учащихся готовности к службе в Вооруженных Силах Республики Беларусь, в рамках которого учреждениям общего среднего образования в сотрудничестве с воинскими частями, ОО «БРСМ», ОО «БРПО» необходимо запланировать проведение экскурсий в воинские части, встреч с представителями военкоматов, военнослужащими, недели патриотизма «Славлю Отечество!», участие в республиканских акциях «Служим Беларуси!», «К защите Отечества готов!», «Я служу!», спортивно-патриотических играх «Зарничка», «Зарница».

Следует продолжить работу по формированию у учащихся уважительного отношения к государственной символике. Необходимую информацию о государственной символике можно найти на Национальном правовом интернет-портале Республики Беларусь [Pravo.by](http://pravo.by) (<http://pravo.by/gosudarstvo-i-pravo/gosudarstvennaya-simvolika/gosudarstvennye-simvoly/>).

Учреждениям общего среднего образования рекомендуется запланировать проведение мероприятий, приуроченных к празднованию 75-летия Организации Объединенных Наций (конференции, круглые столы и др.), посвященных истории деятельности, основным достижениям и современным инициативам Республики Беларусь в составе

ООН как страны, являющейся одной из основательниц данной организации.

Особое внимание следует уделить развитию ученического самоуправления. Участие в деятельности органов ученического самоуправления будет содействовать накоплению учащимися опыта организационной и управленческой деятельности, самостоятельного решения разнообразных задач, развитию коммуникативных навыков, воспитанию чувства ответственности за свои действия, становлению осознанной гражданской позиции. В 2020/2021 учебном году в помощь педагогам запланировано издание пособия «Ученическое самоуправление: от теории к практике», в котором будут изложены структура организации ученического самоуправления на уровне учреждения и класса, содержание основных направлений его деятельности, предложена методика организации деятельности ученического самоуправления.

На решение воспитательных задач направлены основные и дополнительные программы ОО «БРПО»: «Семь Я», «Спадчына», «Детский Орден Милосердия» («ДОМ»), «Октябрята», «Игра — дело серьезное», «Зеленый дом», «Свой голос», «СпАРта».

На основе Концепции развития ОО «БРПО» на 2018—2021 годы внедрены и реализуются новые проекты: республиканский пионерский интернет-проект «Вотчына.бай», республиканская патриотическая квест-игра «По следам Победы», большая тимуровская игра «ДобраДел», смотр-конкурс команд поддержки «Пионерские искры», смотр-конкурсы «Плац-концерт» и «Флаг-шоу», интеллектуально-развлекательная игра «Пионерский квиз», республиканский проект «Встречи на все 100!» и др.

С целью формирования информационной культуры обучающихся, развития медийной грамотности у детей и подростков с января 2021 года стартует пионерский интернет-проект «ProMedia».

2020 год в молодежной политике Республики Беларусь ознаменован

знаковым событием — 100-летием со дня создания Ленинского Коммунистического Союза Молодежи Белоруссии (ЛКСМБ).

В учреждениях образования страны в рамках подготовки и проведения мероприятий, посвященных 100-летию ЛКСМБ, рекомендуем использовать формы и методы работы с детьми и молодежью, которые прошли испытание временем и востребованы, поддерживаются и развиваются современной молодежью. Среди них — студенческие отряды, звездные походы, молодежные отряды правопорядка, шефская работа и др.

В связи с этим рекомендуется посетить выставки, посвященные юбилею комсомольского движения, в Национальном художественном музее Республики Беларусь, Национальном историческом музее Республики Беларусь.

Следует поддержать инициативы ОО БРСМ в проведении Всебелорусской акции «Мы — граждане Беларуси!», посвященной Дню Конституции Республики Беларусь, призванной акцентировать внимание 14-летних подростков на таком важном событии в жизни, как получение паспорта, значимости своей деятельности как гражданина нашей страны. Также на решение воспитательных задач направлены следующие проекты: праздник «Дзень вышыванкі», республиканский проект «Открытый диалог», проект «Парк семейных деревьев».

В тесной связи с гражданским и патриотическим воспитанием находится духовно-нравственное воспитание, главной задачей которого является приобщение учащихся к гуманистическим общечеловеческим и национальным ценностям. Учреждениям общего среднего образования в 2020/2021 учебном году следует продолжить работу по включению учащихся в благотворительную деятельность и волонтерское движение, которые способствуют формированию моральных качеств, социальной активности и ответственности, позволяют раскрыть внутренний положительный потенциал каждого, фор-



мировать лидерские качества. Основные задачи, принципы, направления молодежного волонтерского движения отражены в Концепции организации молодежного волонтерского (добровольческого) движения в Республике Беларусь (постановление Министерства образования Республики Беларусь от 16.11.2015 № 128). Для координации волонтерской деятельности создан и функционирует **Республиканский волонтерский центр**, который размещен на базе общежития комплекса «Студенческая деревня» по ул. Чюрлениса, 5 ([www.rvcvolunteers.by](http://www.rvcvolunteers.by)).

Центр осуществляет организациям и гражданам комплекс информационных, консультативных и методических услуг в сфере волонтерской деятельности, организации участия волонтеров в сопровождении мероприятий.

Целесообразно принять участие в благотворительных акциях «Милосердие без границ», «Поделись своим теплом», «Доброе сердце», «Обелиск» и др.; республиканском конкурсе «Волонтер года — доброе сердце», рождественских благотворительных акциях «Чудеса на Рождество», «Дорогою добра», слетах отрядов волонтеров, тимуровцев. Формированию доброты, милосердия, деликатности, чувства сопереживания будет способствовать участие в акциях «Инклюзивный мир», «Без барьеров», конкурсе социальных проектов «Мир открыт каждому».

Для осуществления волонтерского движения в учреждениях общего среднего образования могут быть сформированы волонтерские отряды (группы) при активном участии представителей ветеранских, молодежных и других общественных организаций и объединений, творческих союзов.

Рекомендуется запланировать проведение мероприятий духовно-нравственной и патриотической направленности в рамках реализации Программы сотрудничества между Министерством образования Республики Беларусь и

Белорусской Православной Церковью на 2020—2025 годы, утвержденной 26.03.2020 Патриаршим экзархом всея Беларуси митрополитом Минским и Заславским Павлом и Министром образования Республики Беларусь И. В. Карпенко (размещена на интернет-портале Министерства образования).

## *2. Формирование информационной культуры учащихся*

Процесс информатизации современного общества, быстрое развитие новых информационных технологий, помимо открывающихся широких перспектив и возможностей, влекут за собой многочисленные риски и опасности, с которыми сталкивается подрастающее поколение: информационные перегрузки, интернет-зависимость, получение недостоверной информации, вирусные атаки, мошенничество, интернет-агрессия, похищение или потеря личной информации. В этих условиях особую актуальность приобретают формирование информационной культуры учащихся, подготовка их к новым условиям жизни, развитие критического мышления, обучение умениям ориентироваться в потоках информации, защищаться от ее негативных воздействий.

Формированию информационной культуры и гражданской компетентности учащихся будет способствовать продолжение реализации в 2020/2021 учебном году информационно-образовательного проекта «Школа Активного Гражданина» («ШАГ») для VIII—XI классов.

Информационные и методические материалы для организации мероприятий проекта будут размещаться на национальном образовательном портале (<https://www.adu.by/ru/ucheniky/shkola-aktivnogo-grazhdanina>).

Обращаем внимание, что в рамках информационно-образовательного проекта «ШАГ» реализуется открытый дистанционный марафон проектов «Мы действуем!». На национальном обра-

зовательном портале (<https://adu.by>) открыта интернет-площадка для взаимодействия всех участников проекта «ШАГ». Учителям, учащимся и всем заинтересованным лицам предоставляется возможность поделиться опытом реализации социальных проектов и инициатив, а также вносить предложения по участию в общественной жизни своего региона. Интернет-площадка «Мы действуем!» предоставляет возможность освещения и обсуждения проектов, идеи которых увидели свет в «Школе Активного Гражданина». Проекты предполагают жанрово-стилевое разнообразие и оформляются в электронном формате. Они могут выполняться как индивидуальным автором, так и авторским коллективом. Рекомендуются следующие формы подачи материала: видеосюжеты, видеоролики, видеоклипы, фотоколлажи, отдельные фотографии, презентации, слайд-шоу, компьютерная графика, анимация, публицистические тексты и др. Интересной формой работы, предложенной ОО «БРСМ» в рамках проекта «ШАГ», является его организация в режиме стрим.

Обобщение лучшего опыта реализации проекта, в том числе его представление в режиме online, планируется на XIX республиканской выставке научно-методической литературы, педагогического опыта и творчества учащейся молодежи в 2021 году.

Необходимо продолжить работу с учащимися на информационных часах с материалами подарочного комплектного издания «Я — гражданин Республики Беларусь». Подробные рекомендации по его вручению отражены в инструктивно-методическом письме «Особенности организации воспитательной, идеологической и социальной работы в учреждениях общего среднего образования в 2019/2020 учебном году».

Значительное место при планировании воспитательной работы учреждениям образования следует отвести мероприятиям, направленным на разъяснение учащимся правил **безопасного**

### **поведения в сети Интернет и использования интернет-ресурсов:**

проведение информационных часов для учащихся по вопросам компьютерной безопасности;

организация обучающих семинаров и тренингов для учащихся и педагогов (обучение способам защиты персональных данных, изучение типов источников информации, освоение правил корректного и безопасного общения в социальных сетях, определение признаков буллинга, троллинга и др.);

проведение тематических родительских собраний по вопросам защиты детей от вредной информации и их безопасности в Интернете;

организация встреч и консультаций учащихся, их родителей, педагогов с приглашенными специалистами по информационной безопасности;

размещение в свободном доступе памяток для родителей и учащихся по вопросам безопасного использования интернет-ресурсов. На сайте Министерства образования Республики Беларусь размещена памятка родителям «Компьютерная безопасность», дающая краткую информацию по обучению безопасному поведению в Интернете детей разных возрастных групп (<https://edu.gov.by/sistema-obrazovaniya/glavnoe-upravlenie-vospitatelnoy-raboty-i-molodezhnoy-politiki/upravlenie-raboty/pamyatka-roditelyam-kompyuternaya-bezopasnost/>).

Важно организовать привлекательное для учащихся информационное пространство учреждения образования, обеспечивающее возможность взаимодействия всех субъектов образовательного процесса: педагогов, учащихся, их законных представителей. В новом учебном году следует продолжить осуществление контроля за своевременным обновлением стендов, визуальной информации, наполнением сайтов.

Особое внимание нужно обратить на развитие сайта учреждения образования. Вся информация, размещаемая на нем, должна быть актуальной, до-

стоверной, доступной и интересной для пользователей. Рекомендуются предусмотреть возможность оценивания пользователями содержания сайта и высказывания своих пожеланий по его наполнению (например, через онлайн-опросы, форумы, возможность оставлять комментарии к материалам и др.). Требования и рекомендации к официальным интернет-сайтам учреждений образования размещены в *приложении 4* к инструктивно-методическому письму Министерства образования Республики Беларусь «Об использовании современных информационных технологий в учреждениях образования» (<http://edu.gov.by/sistema-obrazovaniya/glavnoe-upravlenie-obshchego-srednego-doshkolnogo-i-spetsialnogo-obrazovaniya/srenee-obr/normativnye-pravovye-dokumenty/imp/%D0%98%D0%9C%D0%9F%202019-2020%20!.pdf>).

Укреплению взаимодействия между педагогами и учащимися, налаживанию их диалога будет способствовать создание в социальных сетях страничек, групп, аккаунтов учреждений образования, ведение педагогами, классными руководителями своих блогов и форумов, создание электронных ресурсов, реализация совместно с учащимися разнообразных интернет-проектов (создание виртуальных презентаций, выставок, музеев, электронных школьных газет и журналов, ведение своего видеоканала и др.). Необходимо также оказывать учащимся помощь и поддержку в реализации их собственных интернет-проектов (блогов, видеоканалов и др.). При этом важно, чтобы их контент был конструктивным и не противоречил нравственным устоям общества.

### **3. Формирование здорового образа жизни, ответственного и безопасного поведения**

В последние годы особое внимание уделяется одному из важнейших направлений государственной политики в сфере образования — обеспечению

эффективной деятельности учреждений образования по охране здоровья молодых граждан нашей страны, формированию у них навыков, принципов и ценностей здорового образа жизни (ст. 41 Кодекса Республики Беларусь об образовании).

Основное преимущество здорового образа жизни — повышение умственной и физической работоспособности. основополагающим направлением в воспитательной работе с обучающимися является пропаганда здорового образа жизни.

Цель воспитательной работы по пропаганде здоровьесберегающих технологий — развитие социальной активности молодежи в формировании культуры здорового поведения и здоровьесберегающей среды вокруг себя.

Сохранение и укрепление здоровья учащихся, личная и общественная безопасность, взаимопомощь, ресурсы, повышающие готовность личности противостоять опасностям различного характера, формирование навыков эмоциональной саморегуляции, самоконтроля — вопросы, которые следует актуализировать на педагогических советах, заседаниях методических объединений классных руководителей.

Необходимо проводить просветительскую работу среди учащихся: акцентировать их внимание на рациональном режиме дня, питания, обучать методам и средствам профилактики простудных и инфекционных заболеваний.

Важным направлением воспитательной работы в учреждениях общего среднего образования является профилактика употребления психоактивных веществ. Следует руководствоваться инструктивно-методическим письмом Министерства образования Республики Беларусь от 17.12.2017 «Об особенностях деятельности учреждений образования по реализации норм Положения о порядке комплексной реабилитации несовершеннолетних, потребление которыми наркотических средств, пси-

хотропных веществ, их аналогов, токсических или других одурманивающих веществ, употребление алкогольных, слабоалкогольных напитков или пива установлены в соответствии с законодательством», размещенном на сайте Министерства образования Республики Беларусь и национальном образовательном портале ([https://adu.by/images/2018/05/IMP\\_o\\_poryadke\\_kompl\\_reabilitacii.pdf](https://adu.by/images/2018/05/IMP_o_poryadke_kompl_reabilitacii.pdf)).

В антинаркотической деятельности необходимо использовать информационные материалы и методические разработки, размещенные в разделе «Наркотики и интернет» сайта «kids.pomogut.by» и в разделе «Содействие формированию здорового образа жизни» официального сайта Министерства образования Республики Беларусь (<https://edu.gov.by>).

В новом учебном году не теряет актуальности работа по профилактике суицидального поведения обучающихся. Необходимо обучать учащихся использованию приемов психологической защиты в сложных жизненных ситуациях, повышать их устойчивость к стрессу путем психологической подготовки к реалиям жизни. Методические рекомендации по профилактике суицидального поведения обучающихся и вовлечения детей и подростков в активные деструктивные сообщества и игры размещены на сайте Министерства образования Республики Беларусь (<https://edu.gov.by/sistema-obrazovaniya/upravlenieraboty/informatsionno-analiticheskie-imetodicheskie-materialy/>).

На сайтах и информационных стендах учреждений образования целесообразно размещать информацию о методах сохранения и укрепления здоровья, пагубных последствиях употребления психоактивных веществ, курительных смесей.

В рамках формирования у учащихся навыков здорового образа жизни, безопасного и ответственного поведения рекомендуется организовать участие в республиканских профилактических акциях «Неделя спорта и здоровья», «Не-

деля туризма и краеведения», «День безопасности. Внимание всем!» и др., республиканской спартакиады школьников, республиканском конкурсе волонтеров-инструкторов равного обучения, работающих со сверстниками в сфере здорового образа жизни, и др.

#### **4. Экологическое воспитание. Формирование бережного отношения к окружающей природной среде в целях устойчивого развития общества**

В 2020/2021 учебном году при осуществлении работы по экологическому воспитанию необходимо формировать у обучающихся понимание ценности природы, соизмеримости последствий деятельности человека с возможностями природы, развивать опыт социально ответственной деятельности в сфере рационального использования природных ресурсов и охраны окружающей среды.

26 апреля 2021 года исполняется 35 лет со дня Чернобыльской катастрофы. С целью совершенствования деятельности учреждений образования по формированию экологической культуры обучающихся с апреля 2020 года по апрель 2021 года реализуется республиканский проект «Чернобыль: сквозь призму десятилетий». Учреждениям общего среднего образования рекомендуется принять участие в мероприятиях проекта: республиканской декаде общественно-патриотических дел «Чернобыль. Сохраняя память» и республиканском конкурсе «Чернобыль: судьбы, события, память». Условия проведения мероприятий проекта размещены на сайте Республиканского центра экологии и краеведения (<https://rcek.by/respublikanskij-proekt-chernobylskvoz-prizmu-desyatiletij/>).

С 2018 года в Республике Беларусь реализуется образовательный проект «Зеленые школы» (далее — Проект), направленный на продвижение экодружественного образа жизни. Одной из приоритетных задач Проекта является



расширение сети «зеленых школ» во всех областях и г. Минске. Учреждениям образования рекомендуется подключиться к реализации Проекта, информация о котором размещена на сайте Республиканского центра экологии и краеведения (<https://rcek.by/category/meropriyatiya/proekt-zelenye-shkoly/>).

В 2020/2021 учебном году продолжится республиканский конкурс экологических проектов «Зеленая школа», направленный на формирование экологической культуры обучающихся, привлечение внимания педагогической и широкой общественности к вопросам охраны окружающей среды.

В рамках мероприятий, приуроченных к 90-летию создания Республиканского центра экологии и краеведения, учреждениям общего среднего образования рекомендуется принять участие в республиканском экологическом диктанте, который проводится с целью развития экологической компетентности учащихся, пропаганды экологически дружественного поведения, вовлечения молодежи в природоохранные инициативы. Республиканский экологический диктант будет проводиться в дистанционном формате, в базу данных будут включены задания и вопросы по темам биоразнообразия, энергосбережения, изменения климата, защиты окружающей среды, бережного отношения к природе, обращения с отходами.

Во исполнение Закона Республики Беларусь «Об обращении с отходами», который устанавливает принципы организации сбора и удаления твердых бытовых отходов (ТБО), учреждениям образования следует продолжить работу по пропаганде общественной необходимости и экологической полезности сбора отходов через организацию информационных кампаний совместно со средствами массовой информации, экологических акций («Спаси дерево», «Вторая жизнь вещей»), тренингов для учащихся («Потребление и вторичная переработка мусора»).

Особенно остро в настоящее время стоит проблема сокращения использования пластика и утилизации пластиковых отходов. Формированию навыков грамотного обращения с отходами будет способствовать вовлечение учащихся в мероприятия республиканской экологической акции по вопросам раздельного сбора отходов и других вторичных материальных ресурсов «Кто, если не мы!».

В учреждениях образования целесообразно продолжить работу по созданию школьных экологических музеев, школьных экологических троп, разработке новых экологических экскурсионных маршрутов, организовать работу «зеленых» и «голубых» патрулей.

Полный перечень мероприятий экологической направленности размещен на сайте Республиканского центра экологии и краеведения (<https://rcek.by/category/meropriyatiya>).

Рекомендуем включить в планы воспитательной работы учреждений образования мероприятия, посвященные наиболее значимым экологическим датам: Всемирный день заповедников и национальных парков, Международный день птиц, Всемирный день окружающей среды, Всемирный день здоровья, Международный день Матери-Земли (*приложение 1*).

В 2015 году Беларусь присоединилась к Повестке дня в области устойчивого развития до 2030 года, которая была принята странами — членами ООН. Деятельность учреждений образования в контексте экологического воспитания учащихся и формирования бережного отношения к окружающей природной среде будет способствовать реализации целей устойчивого развития в Республике Беларусь.

##### **5. Трудовое воспитание и профессиональная ориентация. Подготовка к самостоятельной жизни и труду**

Основной задачей трудового воспитания является формирование у учащихся



основ культуры умственного и физического труда, разнообразных трудовых умений и навыков. Содержание трудового воспитания определяется рядом хозяйственно-экономических факторов, производственными условиями района, области, возможностями школы, ее материальной базой, педагогическими кадрами, традициями школы и т. д.

Следует продолжить практику проведения субботников, мероприятий по благоустройству и озеленению территорий, прилегающих к учреждениям образования, благоустройству природных и культурно-исторических объектов. Активное включение учащихся в общественно полезную деятельность позволит им проявить себя и оценить значимость собственной трудовой активности.

Одной из стратегических задач системы образования является работа по профессиональной ориентации учащихся. В учреждениях образования следует продолжить осуществление профессиональной ориентации учащихся, включающей профессиональное просвещение (профинформирование), профессиональную диагностику, профессиональное консультирование.

Цель всех профориентационных мероприятий — подготовка учащихся учреждений общего среднего образования к осознанному выбору профессии в соответствии с их способностями, психофизиологическими данными, потребностями общества, а также к дальнейшему формированию положительной мотивации к трудовой деятельности.

В 2020/2021 учебном году необходимо продолжить работу по дальнейшему развитию движения JuniorSkills и его составной части JuniorSkills Belarus, где каждый школьник имеет возможность попробовать себя в разных профессиях и сферах. Целью проведения республиканского конкурса среди учащихся учреждений общего среднего образования «JuniorSkills Belarus» является осуществление ранней профориентации

учащихся и освоение ими современных профессиональных компетенций.

В 2020 году проходит республиканский конкурс по основам профессиональной подготовки среди учащихся «JuniorSkills Belarus-2020». В сентябре 2020 года запланировано проведение заключительного этапа конкурса на площадке торгово-выставочного центра на территории индустриального парка «Великий камень». Координатор и организатор конкурса — учреждение образования «Республиканский центр инновационного и технического творчества».

Информационно насыщенным и интересным является участие старшеклассников в Днях открытых дверей, проводимых учреждениями профессионально-технического, среднего специального и высшего образования. Рекомендуем организовать активное участие в «Днях профориентации» и «Профессиональных субботках» в шестой школьный день, способствующих профессиональному самоопределению выпускников школ. В рамках профориентационной работы эффективными остаются экскурсии на предприятия и встречи со специалистами различных производств.

Обращаем внимание на использование возможностей официальных интернет-сайтов учреждений образования в профориентационной работе. Целесообразно создать на сайтах учреждений образования отдельный тематический раздел «Профориентация», в котором можно размещать информацию по следующим направлениям:

основы выбора профессии (материалы о классификации профессий, типичных ошибках выбора профессии, правилах и принципах успешного выбора; материалы о взаимосвязи профессии и индивидуально-психологических особенностей, состояния здоровья учащихся, взаимосвязи учебного предмета и профессии и т. п.);

рекомендации педагога-психолога по выбору профессии; график профконсультаций;

ссылки на наиболее значимые специализированные интернет-ресурсы профориентационной тематики.

Следует акцентировать внимание учащихся на том, что приобретение знаний и правильный выбор специальности позволит им быстрее включиться в профессиональную деятельность, может стать стартом для профессионального и карьерного роста.

### **6. Профилактика противоправного поведения**

Воспитательная работа по профилактике противоправного поведения должна осуществляться в контексте формирования правовой культуры личности, усвоения знаний о праве, основах законодательства Республики Беларусь, формирования законопослушного поведения, понимания учащимися ответственности за противоправные действия. Формированию правовой культуры обучающихся будут способствовать республиканские акции «Семья без насилия», «Дружим с законом», «Вместе за безопасность и правопорядок», «Летний патруль» и др.; республиканские конкурсы «Школа безопасности», «Безопасное детство», правовые декады (месячники), классные часы, иные внеучебные мероприятия (тренинги, форум-театр и другие интерактивные занятия по актуальной тематике, флеш-мобы, творческие конкурсы).

В новом учебном году завершается реализация Плана мероприятий по правовому просвещению граждан на 2016—2020 годы. Учреждениям общего среднего образования необходимо проанализировать работу по реализации мероприятий, которые направлены на успешную социализацию личности в современном обществе, определение сформированности гражданской и правовой культуры, гражданского и национального самосознания, проявление социальной активности, с целью *выработки обновленной стратегии профилактической работы в 2021—2025 годах.*

В 2020/2021 учебном году с учетом развития информационно-коммуни-

кационных технологий и совершенствования подходов к правовому просвещению необходимо обеспечить широкое использование современных и доступных способов доведения информации, глобальной компьютерной сети Интернет, а также применять новые подходы в профилактике противоправного поведения (активные и интерактивные методы, формы равного обучения и др.), следует отказываться от лекционной формы обучения.

В организации профилактической работы с учащимися и законными представителями необходимо ориентироваться на официальные источники правовой информации: обновленный Детский правовой сайт (<http://www.mir.pravo.by/>), являющийся важным информационным ресурсом при организации работы; сайт, оказывающий информационную помощь людям в трудной жизненной ситуации (<http://pomogut.by/>); сайт, созданный для защиты детей от буллинга, троллинга, педофилии и распространения наркотиков в Сети (<http://kids.pomogut.by/>).

Следует обратить внимание на выполнение Комплекса мер по поддержанию дисциплины и правопорядка в учреждениях образования, профилактике противоправного поведения (утвержден Министерством образования Республики Беларусь 27.10.2017) и Алгоритма информирования педагогическими работниками родителей, опекунов, попечителей обучающихся и (или) сотрудников органов внутренних дел о наличии признаков насилия в отношении несовершеннолетних, основной целью которого является своевременная помощь в реабилитации несовершеннолетних, подвергшихся насилию.

При проведении профилактической работы неукоснительным требованием остается соблюдение Кодекса Республики Беларусь об образовании (Раздел V, глава 14 «Основания для привлечения обучающихся к дисциплинарной ответственности. Меры дисциплинарного взыскания»), а также Закона Республики Беларусь «О правах ребенка».

При организации профилактической работы с учащимися необходимо обеспечить четкое выполнение приказа Министра образования Республики Беларусь от 11.03.2019 № 155 «О мерах, направленных на совершенствование деятельности по обеспечению безопасных условий пребывания обучающихся в учреждениях общего среднего образования».

Важным аспектом работы, направленной на преодоление противоправного поведения учащихся, является индивидуальная профилактическая работа, которая организуется в соответствии с Методическими рекомендациями по организации *индивидуальной профилактической работы* с обучающимися в учреждениях образования (письмо Министерства образования Республики Беларусь от 20.07.2018 №05-01-21/6205/дс).

В новом учебном году рекомендуется обеспечить коллегиальный межведомственный подход при проведении профилактической работы с учащимися в соответствии с Методическими рекомендациями по организации деятельности совета учреждения образования по профилактике безнадзорности и правонарушений несовершеннолетних, которые размещены на национальном образовательном портале ([www.adu.by/](http://www.adu.by/)).

Обращаем внимание, что на советах учреждения образования по профилактике безнадзорности и правонарушений несовершеннолетних следует рассматривать вопросы по созданию воспитывающей среды, способствующей снижению количества правонарушений, препятствующей распространению в молодежной среде негативных социальных явлений.

Важная роль в системе работы по профилактике отводится успешной практике регионов: «Виртуальный методический кабинет специалистов СППС» (Витебский областной институт развития образования (<https://voiro.by/>)), использование в работе методического вестника, издаваемого Минским городским институтом развития образования

(<http://mgiro.minsk.edu.by/>), организация родительского университета в учреждениях общего среднего образования Брестской области (проект) (<https://boiro.by/>), деятельность виртуального консультпункта «Беларусь против табака» (Гродненский областной институт развития образования (<http://groiro.by/>)). Материалы по организации воспитания, в том числе по организации профилактической работы, можно найти на национальном образовательном портале (<https://adu.by/>), по организации работы социально-педагогической и психологической службы — на сайте ГУО «Академия последипломного образования» (<http://www.academy.edu.by/>).

Обязательным условием системы профилактической работы по предупреждению противоправного поведения обучающихся является повышение компетентности специалистов образования (учителей, педагогов социальных, педагогов-психологов, педагогов-организаторов) по вопросам формирования у учащихся правовой и информационной культуры. Это условие обеспечивается деятельностью учебно-методических объединений в учреждении образования, участием педагогов в научно-практических мероприятиях, повышением квалификации педагогов по специальным учебным программам.

Большое внимание в создании системы работы учреждения образования по профилактике противоправного поведения учащихся в новом учебном году должно быть уделено работе с законными представителями несовершеннолетних, повышению их общей педагогической и правовой культуры, усилению работы с родителями по повышению ими контроля за поведением детей и др. С этой целью необходимы разработка и реализация мероприятий по поддержке правовой компетентности родителей (родительские собрания, занятия в школах, университеты для родителей, заседания клубов для родителей, в том числе в дистанционной форме).

При организации работы по профилактике правонарушений обучающихся и формированию их правовой культуры следует использовать пособия, рекомендованные Министерством образования Республики Беларусь, перечень которых представлен на национальном образовательном портале ([www.adu.by/](http://www.adu.by/)). В том числе — следующие издания:

пособие для педагогов учреждений образования авторов *В. В. Мартыновой, Е. К. Погодиной, Д. О. Донченко* «Профилактика правонарушений учащихся», рекомендованное Национальным институтом образования (2019);

пособие для педагогов учреждений образования, реализующих образовательные программы общего среднего образования, специальных учебно-воспитательных учреждений, специального лечебно-воспитательного учреждения, авторов *Н. А. Залыгиной, М. Е. Миновой* «Педагогическое взаимодействие с родителями учащихся, требующих повышенного внимания» (2019).

С целью создания бесконфликтной образовательной среды, внедрения новых форм и методов медиации и восстановительных подходов в работе педагогов учреждений образования в 2019 году открыт Республиканский центр психологической помощи, основной деятельностью которого является оказание комплексной психологической помощи и социально-педагогической поддержки участникам образовательного процесса.

В Центре работает современный многостраничный интернет-сайт (<https://gsrr.by/>), который содержит информацию о Центре, контакты специалистов, новости и анонсы проводимых мероприятий, а также отдельные блоки актуальной и доступно изложенной информации, полезной для подростков, родителей и педагогов. На сайте создан чат, который дает возможность анонимного обращения за помощью или поддержкой в критической ситуации каждому ребенку, законному представителю и педагогу по всей терри-

тории Республики Беларусь. Центром активно проводятся информационно-просветительская работа, вебинары, просмотреть которые можно в записи на его сайте в разделе «Новости»; лектории для родителей по вопросам предотвращения буллинга, кибербуллинга, поддержки детей и подростков в таких ситуациях. На лекториях раскрываются не только содержание различных сетевых угроз, но и способы эффективного родительского взаимодействия в Интернете с детьми и подростками.

Интересен в этом направлении реализуемый Центром совместно с Минским государственным дворцом детей и молодежи образовательно-информационный проект для подростков «Безопасное общение — навык XXI века», в который включен блок по развитию навыка безопасного поведения в киберпространстве. Учащиеся знакомятся с психологическими и техническими способами как обезопасить и защитить себя от киберугроз, развивают навыки эффективных коммуникаций в Интернете. Участники проекта активно анализируют кейсы, связанные с различными проблемными ситуациями, которые могут возникнуть у интернет-пользователей, определяют эффективные способы предотвращения и разрешения подобных ситуаций.

#### **7. Взаимодействие учреждений общего среднего образования с семьей. Организация Родительских университетов**

В новом учебном году следует уделить особое внимание организации взаимодействия учреждений образования с семьей. Перед учреждениями общего среднего образования в 2020/2021 учебном году стоит задача активизировать воспитательную деятельность семьи, оказать ей необходимую психолого-педагогическую поддержку, придать семейному воспитанию целенаправленный, общественно значимый характер. Доверие к школе — главный ресурс, который порождает желание сотруд-



ничать с учреждениями образования в формах, приемлемых для каждой конкретной семьи.

Родители, воспитывающие несовершеннолетних детей, нуждаются в квалифицированной помощи и просвещении по различным вопросам. Хорошо зарекомендовали себя традиционные формы взаимодействия с семьей: родительские собрания, «родительские субботы», индивидуальные консультации и др.

Актуальной формой организации работы с родителями в 2020/2021 учебном году в учреждениях общего среднего образования станет реализация проекта «Родительский университет». Назначение Родительских университетов — психолого-педагогическое просвещение родителей, ознакомление с информацией по различным вопросам воспитания, создание условий, способствующих развитию взаимопонимания, сотрудничества семьи и школы.

*Задачи Родительских университетов:*

построение системы непрерывного психолого-педагогического диалога с семьей о проблемах развития, обучения и воспитания личности ребенка;

организация эффективного сотрудничества с родителями (законными представителями); повышение мотивации родителей учиться родительству, содействие развитию навыков родительского самообразования, ключевых компетенций родителей;

повышение социально-педагогической, психологической, правовой культуры родителей;

пропаганда позитивных образов семьи, отца, матери, родного дома, формирование чувства Родины через изучение истории своего рода, родного края;

содействие воспитанию истинных граждан своей страны, настоящих тружеников, ответственных членов семьи.

Разработка идеи проекта «Родительский университет» по трем ступеням (I ступень — «Мой ребенок — младший школьник» для родителей учащихся I—IV классов, II ступень — «Мой ребенок — подросток» для родителей

учащихся V—IX классов, III ступень — «Мой ребенок — старшеклассник» для родителей учащихся X—XI классов учреждений общего среднего образования) и программы его деятельности принадлежит ученым Белорусского государственного педагогического университета имени Максима Танка.

Примерная программа работы Родительских университетов размещена в *приложении 3*.

Классному руководителю следует продолжить практику организации взаимодействия с законными представителями учащихся с помощью распространенных в русскоязычном сегменте Интернета мессенджеров: Viber, What'sApp, Telegram и др. С их помощью педагоги оперативно получают и отправляют текстовые сообщения, аудио-сообщения, обмениваются фото- и видеофайлами, делают аудио- и видеозвонки и др.

Эффективными формами организации взаимодействия с семьей являются Совет учреждения общего среднего образования, Попечительский совет, родительский комитет, семейные клубы и др. Должное внимание следует уделить пропаганде позитивного опыта семейного воспитания, формированию у родителей умений и навыков конструктивного поведения в семье, повышению уровня правовой грамотности.

#### **8. Роль классного руководителя в организации и проведении воспитательной работы**

В организации жизнедеятельности учащихся в учреждении образования ключевую роль играет учитель, выполняющий обязанности классного руководителя. В 2020 году издано пособие «Методический инструментариум классного руководителя», в котором рассмотрены основные формы, методы и технологии работы по реализации содержания непрерывного воспитания детей и учащейся молодежи; представлен алгоритм проектирования данной деятельности, изложены основ-

ные требования к подготовке и проведению классных и информационных часов, мероприятий информационно-образовательного проекта «ШАГ».

Классному руководителю необходимо продолжить деятельность, направленную на усвоение учащимися норм поведения в социуме, формирование вежливости, тактичности, чувства собственного достоинства, уважения к пожилым людям и др. При организации ряда конкурсов, выставок, экскурсий, путешествий и других воспитательных мероприятий, исходя из эпидемиологической ситуации, классные руководители могут принимать решения по проведению их в дистанционном режиме. Республиканские мероприятия, которые проводятся для школьников в дистанционном режиме, размещены на сайтах Национального центра художественного творчества детей и молодежи (<https://www.nchtdm.by/>), YouTube-канал nchtdm), Республиканского центра экологии и краеведения (<https://rcek.by/>), Республиканского центра инновационного и технического творчества (<https://rcitt.by/>).

Классными руководителями могут использоваться социальные сети и мессенджеры. В таком случае взаимодействие между организаторами и участниками мероприятия осуществляется посредством «ВКонтакте», Viber, электронной почты или других форм (например, когда рассылаются задания в рамках тематики мероприятия, а участники их выполняют).

В социальных сетях можно обсудить организацию и проведение планируемых воспитательных мероприятий, культурную жизнь классного коллектива. Сегодня классные руководители благодаря специальным интернет-сервисам могут организовать посещение учениками различных музеев, концертов и других мероприятий в дистанционном режиме. Эту возможность следует активно использовать при организации классных часов и других мероприятий.

Одной из актуальных задач деятельности классного руководителя явля-

ется педагогическое сопровождение взаимодействия учащихся друг с другом. Школьная медиация в настоящее время — один из самых перспективных методов конструктивного разрешения конфликтов с участием третьей нейтральной стороны (медиатора). В целях реализации прав и свобод детей, создания безопасной комфортной среды в школе, корректных взаимоотношений всех участников образовательного процесса особое внимание следует уделить работе по мирному урегулированию разногласий и школьных конфликтов в учреждениях образования.

Обязательным условием качества воспитательной работы является повышение компетентности педагогических работников (учителей, педагогов социальных, педагогов-психологов, педагогов-организаторов). Это условие обеспечивается деятельностью учебно-методических объединений в учреждении образования, участием педагогов в научно-практических мероприятиях, повышением квалификации педагогов. Эффективность воспитательной работы с учащимися во многом зависит от того, в какой мере используемые формы, методы учитывают весь комплекс возрастных личностных особенностей и потребностей детей и молодежи.

Учет этих особенностей должен стать основополагающим для выбора эффективных форм и методов воспитания. Учащимся интересны активные формы воспитательных мероприятий в виде игр, квестов, шоу-технологий, реализации мини-проектов, востребованы встречи с интересными для них людьми. От педагогов требуется сочетать фундаментальность профессиональных знаний с инновационностью мышления и практико-ориентированным исследовательским подходом к решению воспитательных задач. Идя в ногу со временем, сегодня важно организовать сотрудничество педагогов и учащихся, помогая им стать организаторами интересных и полезных дел.

## КАЛЕНДАРЬ ГОСУДАРСТВЕННЫХ ПРАЗДНИКОВ, ПРАЗДНИЧНЫХ ДНЕЙ, ПАМЯТНЫХ И ПРАЗДНИЧНЫХ ДАТ

### I. Государственные праздники, праздничные дни, памятные и праздничные даты в Республике Беларусь

#### *Государственные праздники:*

День Конституции — 15 марта;  
 День единения народов Беларуси и России — 2 апреля;  
 День Победы — 9 мая;  
 День Государственного герба Республики Беларусь и Государственного флага Республики Беларусь — второе воскресенье мая;  
 День Независимости Республики Беларусь (День Республики) — 3 июля.

#### *Общереспубликанские праздничные дни:*

Новый год — 1 и 2 января;  
 День защитников Отечества и Вооруженных Сил Республики Беларусь — 23 февраля;  
 День женщин — 8 марта;  
 Праздник труда — 1 мая;  
 День Октябрьской революции — 7 ноября.

#### *Профессиональные и прочие праздничные дни:*

День спасателя — 19 января;  
 День белорусской науки — последнее воскресенье января;  
 День печати — 5 мая;  
 День семьи — 15 мая;  
 День молодежи — последнее воскресенье июня;  
 День пожарной службы — 25 июля;  
 День знаний — 1 сентября;  
 День белорусской письменности — первое воскресенье сентября;  
 День библиотек — 15 сентября;  
 День пожилых людей — 1 октября;

День учителя — первое воскресенье октября;

День матери — 14 октября;  
 День инвалидов Республики Беларусь — 3 декабря;  
 День прав человека — 10 декабря;  
 День белорусского кино — 17 декабря.

#### *Памятные даты:*

День памяти воинов-интернационалистов — 15 февраля;  
 День Чернобыльской трагедии — 26 апреля;  
 День всенародной памяти жертв Великой Отечественной войны — 22 июня.

### II. Праздничные даты (международные дни, учрежденные ООН, иными организациями, общественными объединениями)

Всемирный день заповедников и национальных парков — 11 января;  
 День юного героя-антифашиста — 8 февраля;  
 Всемирный день радио — 13 февраля;  
 Международный день родного языка — 21 февраля;  
 Международный день борьбы с наркоманией и наркобизнесом — 1 марта;  
 Всемирный день дикой природы — 3 марта;  
 Всемирный день поэзии — 21 марта;  
 Международный день лесов — 21 марта;  
 Всемирный день водных ресурсов — 22 марта;  
 Всемирный день театра — 27 марта;  
 Международный день птиц — 1 апреля;  
 Международный день детской книги — 2 апреля;  
 Международный день спорта на благо мира и развития — 6 апреля;

Всемирный день здоровья — 7 апреля;

Международный день освобождения узников концлагерей — 11 апреля;

Международный день полета человека в космос — 12 апреля;

Международный день памятников и исторических мест — 18 апреля;

Международный день Матери-Земли — 22 апреля;

Всемирный день книги и авторского права — 23 апреля;

Всемирный день охраны труда — 28 апреля;

Дни памяти и примирения, посвященные погибшим во Второй мировой войне — 8—9 мая;

Международный день музеев — 18 мая;

День пионерской дружбы — 19 мая;

Всемирный день культурного разнообразия во имя диалога и развития — 21 мая;

Международный день биологического разнообразия — 22 мая;

Всемирный день без табака — 31 мая;

Международный день защиты детей — 1 июня;

Всемирный день окружающей среды — 5 июня;

День юннатского движения — 15 июня;

Международный день борьбы со злоупотреблением наркотическими средствами и их незаконным оборотом — 26 июня;

Международный день дружбы — 30 июля;

Всемирный день борьбы с торговлей людьми — 30 июля;

Международный день молодежи — 12 августа;

Международный день благотворительности — 5 сентября;

Международный день грамотности — 8 сентября;

Всемирный день предотвращения самоубийств — 10 сентября;

Международный день демократии — 15 сентября;

Международный день охраны озонового слоя — 16 сентября;

Международный день мира — 21 сентября;

Всемирный день туризма — 27 сентября;

Международный день пожилых людей — 1 октября;

Международный день музыки — 1 октября;

Международный день социального педагога — 2 октября;

Всемирный день защиты животных — 4 октября;

Всемирный день учителей — 5 октября;

День Организации Объединенных Наций — 24 октября;

Международный день школьных библиотек — четвертый понедельник октября;

Всемирный день городов — 31 октября;

Всемирный день науки за мир и развитие — 10 ноября;

Международный день энергосбережения — 11 ноября;

Всемирный день ребенка — 20 ноября;

Всемирный день приветствий — 21 ноября;

Всемирный день борьбы со СПИДом — 1 декабря;

Международный день инвалидов — 3 декабря;

Международный день добровольцев во имя экономического и социального развития (Всемирный день волонтеров) — 5 декабря;

Всемирный день прав человека — 10 декабря;

Международный день солидарности людей — 20 декабря.

### **III. Юбилейные даты, которые будут отмечаться в 2020/2021 учебном году**

02.09.2020 — 75 лет со дня окончания Второй мировой войны.



13.09.2020 — 30 лет со дня создания Белорусской республиканской пионерской организации (13.09.1990).

14.09.2020 — 100 лет со дня основания Национального академического театра имени Янки Купалы в Минске (14.09.1920 открылся как Белорусский государственный театр).

24.10.2020 — 75 лет со дня образования Организации Объединенных Наций (24.10.1945 вступил в силу Устав ООН).

25.12.2020 — 120 лет со дня открытия Минской областной библиотеки имени А. С. Пушкина (открылась как Минская городская публичная библиотека имени А. С. Пушкина 25.12.1900).

26.04.2021 — 35 лет со дня аварии на Чернобыльской АЭС (26.04.1986).

29.05.2021 — 75 лет со дня основания Минского тракторного завода (29.05.1946).

## Приложение 2

**ПОСОБИЯ С ГРИФОМ  
«РЕКОМЕНДОВАНО НАУЧНО-МЕТОДИЧЕСКИМ УЧРЕЖДЕНИЕМ  
“НАЦИОНАЛЬНЫЙ ИНСТИТУТ ОБРАЗОВАНИЯ”  
МИНИСТЕРСТВА ОБРАЗОВАНИЯ РЕСПУБЛИКИ БЕЛАРУСЬ»,  
ИЗДАНИЕ В 2019—2020 ГОДАХ**

1. *Мартынова, В. В.* Профилактика правонарушений учащихся : пособие для педагогов учреждений общ. сред. образования с белорус. и рус. языками обучения / В. В. Мартынова, Е. К. Погодина, Д. О. Донченко. — Минск : Национальный институт образования, 2019. — 192 с.

*В пособии описаны основы профилактической работы с учащимися, раскрыты ее основные этапы, содержание и формы, проанализированы факторы и причины делинквентного поведения несовершеннолетних. Представлены диагностический инструментарий и методические материалы для организации работы по профилактике правонарушений.*

*Адресуется педагогам учреждений общего среднего образования с белорусским и русским языками обучения.*

2. *Залыгина, Н. А.* Педагогическое взаимодействие с родителями учащихся, требующих повышенного внимания : пособие для педагогов учреждений образования, реализующих образовательные программы общего среднего

образования, специальных учебно-воспитательных учреждений, специального лечеб.-воспит. учреждения / Н. А. Залыгина, М. Е. Минова. — Минск : Национальный институт образования, 2019. — 192 с.

*В пособии представлены научно обоснованные и практико-ориентированные модели педагогического взаимодействия с родителями учащихся, требующих повышенного внимания, содержатся теоретические и методические материалы, которые помогут педагогам организовать и осуществить взаимодействие с родителями.*

*Адресуется учителям, классным руководителям, воспитателям, педагогам социальным и педагогам-психологам.*

3. *Попова, Н. В.* Шахматы в школе. Дидактические материалы. 1 класс : пособие для 1-го класса учреждений общ. сред. образования с белорус. и рус. языками обучения / Н. В. Попова ; под ред. А. В. Сорокиной. — Минск : Национальный институт образования, 2019. — 88 с. : ил.

*Пособие предназначено для работы с детьми 6—7 лет, которые хотят постичь азы шахматной игры, познакомиться с шахматной доской, узнать, как ходят фигуры, как выигрывать партию.*

*Может быть использовано во время проведения факультативных занятий и объединений по интересам.*

4. *Попова, Н. В. Шахматы в школе. Дидактические материалы. 2 класс : пособие для 2-го класса учреждений общ. сред. образования с белорус. и рус. языками обучения / Н. В. Попова ; под ред. А. В. Сорокиной. — Минск : Национальный институт образования, 2019. — 88 с. : ил.*

*Пособие предназначено для работы с детьми 7—8 лет, которые хотят продолжить знакомство с шахматным миром, раскрыть для себя красоту шахмат. Пособие состоит из 26 занятий и условно разделено на несколько частей: повторение, тактические приемы, короткие поучительные партии и их окончание.*

*Пособие может быть использовано как во время проведения факультативных занятий, так и для объединений по интересам.*

5. *Методический инструментарий классного руководителя : пособие для педагогов учреждений общ. сред. образования с белорус. и рус. языками обучения / Н. К. Катович [и др.] ; под ред. Н. К. Катович. — Минск : Национальный институт образования, 2020. — 192 с. : ил.*

*В пособии рассмотрены основные формы, методы и технологии работы классного руководителя по реализации содержания непрерывного воспитания детей и учащейся молодежи, представлен алгоритм проектирования деятельности классного руководителя. Изложены требования к подготовке и проведению классных и информационных часов.*

*Адресовано педагогам учреждений общего среднего образования. Будет полезно студентам и преподавателям педагогических специальностей учреждений высшего образования.*

### Приложение 3

## ПРИМЕРНАЯ ПРОГРАММА РЕАЛИЗАЦИИ ПРОЕКТА «РОДИТЕЛЬСКИЙ УНИВЕРСИТЕТ»

***I ступень — «Мой ребенок — младший школьник»***

*для родителей учащихся I—IV классов,*

***II ступень — «Мой ребенок — подросток»***

*для родителей учащихся V—IX классов,*

***III ступень — «Мой ребенок — старшеклассник»***

*для родителей учащихся X—XI классов учреждений общего среднего образования*

Программа Родительского университета разработана в Белорусском государственном педагогическом университете имени Максима Танка.

*Авторы:*

**Мартынова Вера Васильевна**, декан факультета социально-педагогических технологий БГПУ, кандидат педагогических наук, доцент;

**Погодина Елена Константиновна**, старший преподаватель кафедры социальной педагогики БГПУ.

*Рецензенты:*

кафедра возрастной и педагогической психологии учреждения образования «Белорусский государственный педагогический университет имени Максима Танка» (кандидат психологических наук, доцент, заведующий кафедрой Е. В. Бондарчук); директор государственного учреждения образования «Средняя школа № 153 г. Минска» М. И. Полешук.

**ПОЯСНИТЕЛЬНАЯ ЗАПИСКА**

Школа является важнейшим социальным институтом, с которым семья взаимодействует на протяжении всего обучения ребенка. Эффективность образования и воспитания ребенка во многом зависит от того, насколько тесна эта связь. Требования современной реальности стимулируют педагогов овладевать новейшими педагогическими технологиями для использования их в своей работе, искать эффективные формы взаимодействия с родителями. Сотрудничество семьи и школы в интересах ребенка может быть успешным только в том случае, если они станут союзниками, что позволит им лучше узнать ребенка, учитывать его индивидуальные особенности при развитии способностей ребенка, сформировать жизненные ориентиры и ценностные приоритеты.

Практика показывает, что не все родители имеют достаточный уровень знаний и умений в области воспитания и испытывают трудности в воспитании ребенка, установлении с ним контактов. Родители не владеют в достаточной мере знаниями возрастных и индивидуальных особенностей развития ребенка, часто осуществляют воспитание интуитивно, что, как правило, не приносит позитивных результатов. Не всегда родители понимают своего ребенка. Родители могут слушать, но

не слышать его, что приводит к сложностям во взаимоотношениях. В таких семьях часто нет прочных межличностных связей между родителями и детьми и, как следствие, «авторитетом» становится внешнее, зачастую негативное окружение, что приводит к «выходу» ребенка из-под влияния семьи.

Педагогам, педагогам-психологам, социальным педагогам важно установить партнерские отношения с семьей каждого воспитанника, создать атмосферу взаимоподдержки и общности интересов. На современном этапе развития связующим звеном между школой и семьей являются специалисты социально-педагогической и психологической службы. Именно от их работы зависит то, насколько в семьях понимают политику, проводимую школой по отношению к воспитанию, обучению детей, как активно участвуют в ее реализации. При этом семья должна рассматриваться как главный заказчик и союзник в воспитании детей, а объединение усилий педагогов и родителей создаст благоприятные условия для развития обучающихся.

**Цель Родительского университета** — повышение педагогической и психологической культуры родителей, формирование ответственного, позитивного родительства. Университет педагогических знаний для родителей должен способствовать установлению контактов родителей со школой, взаимодействию

родителей и педагогов в воспитании, развитии и социализации ребенка.

### **Основные задачи Родительского университета:**

- формирование ценностно-смысловых основ родительства; актуализация чувства ответственности за выполнение родительских функций;
- формирование и развитие психолого-педагогических компетенций родителей в области семейного воспитания (формирование знаний о семейной психологии, детско-родительских отношениях, возрастных особенностях детей, формирование гармоничных семейных отношений, навыков конструктивного взаимодействия с детьми и др.), содействие развитию навыков самообразования родителей;
- обеспечение целенаправленной работы по профилактике семейного неблагополучия и социального сиротства, снижение риска конфликтных ситуаций и кризисных состояний, возникновения затруднений в семейном воспитании, оказание своевременной психолого-педагогической и информационной помощи семьям, попавшим в трудную жизненную ситуацию;
- организация эффективного сотрудничества и партнерства родителей обучающихся и учреждения образования и т.д.

**Целевая группа** — родители (законные представители) учащихся.

### **Направления работы Родительского университета:**

#### ***I. Организационное:***

- формирование очной и дистанционной форм обучения в Родительском университете;
- разработка интернет-сайта Родительского университета;
- создание в популярных социальных сетях («ВКонтакте», «Одно-

классники», «Facebook») интернет-ресурсов для размещения информации о деятельности Родительского университета (анонс предстоящих встреч, информация о прошедших встречах, материалы образовательного характера для родителей и т. д.).

#### ***II. Информационно-просветительское:***

- презентация содержания программы и мероприятий Родительского университета;
- организация психолого-педагогического просвещения родителей по различным аспектам семейного воспитания:
  - *правовое:* о возможностях, правах и обязанностях в осуществлении образовательных потребностей семьи;
  - *психолого-педагогическое:* о методах и формах воспитания, обучения ребенка;
  - *гражданское:* о путях развития образования, школы;
- консультирование родителей по юридическим, психолого-педагогическим и другим проблемам.

#### ***III. Содержательное:***

- научно-методическое обеспечение формирования психолого-педагогической компетентности родителей в области воспитания и развития детей с учетом социокультурных традиций, современных проблем и особенностей развития общества;
- расширение воспитательного и творческого потенциала родителей и семьи в целом.

Воспитательная деятельность Родительского университета строится:

- на оценке родителями собственного жизненного опыта;
- на приобретении новых познаний в опоре на собственные внутренние резервы;
- на стабильном общении детей и их родителей;
- на формировании атмосферы поиска новых знаний;



- на самосовершенствовании родителей через осознание ими индивидуального взгляда на ребенка;
- на развитии творческих способностей членов семьи;
- на умении видеть результаты развития детей;
- на умении видеть трудности и искать пути их преодоления, выстраивать лестницу успеха.

Работа Родительского университета организуется с учетом закономерностей развития ребенка в разные возрастные периоды по *трем ступеням*:

**I ступень** — «Мой ребенок — младший школьник» — для родителей учащихся I—IV классов учреждений общего среднего образования,

**II ступень** — «Мой ребенок — подросток» — для родителей учащихся V—IX классов учреждений общего среднего образования,

**III ступень** — «Мой ребенок — старшеклассник» — для родителей учащихся X—XI классов учреждений общего среднего образования.

Предлагаемые направления будут способствовать включению родителей в активное сотрудничество со школой в решении проблем семейного воспитания. Организация взаимодействия с родителями учащихся в рамках Родительского университета позволит объединить усилия родителей, педагогов, педагогов-психологов, педагогов социальных и других специалистов по организации конструктивного диалога в поиске ответов на актуальные вопросы семейного воспитания.

#### **Формы проведения занятий:**

- **традиционные** (лекции, беседы, конференции, круглые столы, дискуссии, семинары-практикумы, мастер-классы, психологические тренинги, индивидуальные беседы и консультации, опросы родителей по различной тематике, обмен опытом работы и т. д.);

- **дистанционные** (вебинары, форумы, online-консультации, размещение информации по актуальным вопросам семейного воспитания на сайте школы, работа на «горячей линии» учреждения образования, участие в создании рекламных буклетов, листовок, оформление стендов, анкетирование родителей, создание и обновление уголка педагога-психолога в каждом классе; привлечение родителей к участию в тематических выставках и других мероприятиях).

#### **Ожидаемые результаты работы Родительского университета:**

- формирование у родителей осознанного отношения к родительству;
- повышение интереса родителей к самообразованию;
- удовлетворение потребности семьи учащегося в образовательных услугах: в обучении, психолого-педагогической поддержке и др.;
- повышение уровня педагогической культуры родителей;
- активизация родителей в решении семейных проблем, сокращение числа неблагополучных семей, случаев семейного насилия, уменьшение числа подростков с девиантным поведением;
- развитие взаимопонимания, сотрудничества семьи и учреждения образования;
- охват родительским всеобучем большинства родителей учащихся, благодаря системе дистанционного обучения.

*Занятия Родительского университета предполагается проводить один раз в четверть. Консультации для родителей проводятся в соответствии с установленным графиком. Тематика занятий и консультаций с родителями определена с учетом возрастных психологических особенностей учащихся.*

## ПРИМЕРНЫЙ ТЕМАТИЧЕСКИЙ ПЛАН РАБОТЫ РОДИТЕЛЬСКОГО УНИВЕРСИТЕТА

### I ступень — «Мой ребенок — младший школьник» для родителей учащихся I—IV классов

№	Название раздела, темы занятий, перечень изучаемых вопросов	Сроки проведения	Форма проведения	Ответственные
1	2	3	4	5
1	<b>1-е классы</b>			
1.1	<i>Тема 1. Адаптация учащихся в 1-м классе.</i> Физиологическая, психологическая и социальная адаптация обучающихся к школе. Причины социально-психологической дезадаптации. Помощь ребенку в адаптации к школе	Сентябрь	Лекция/ практикум/ вебинар	Классный руководитель, педагог-психолог, медицинский работник
1.2	<i>Тема 2. Режим дня школьника.</i> Соблюдение санитарно-гигиенических норм. Организация режима дня школьника. Воспитание самостоятельности и организованности у первоклассника	Ноябрь	Беседа/ практикум/ мастер-класс	Классный руководитель, медицинский работник
1.3	<i>Тема 3. Значение семейных традиций в формировании и развитии ребенка.</i> Ценности, традиции и обычаи семьи. Значение примера родителей в воспитании ребенка. Значение семейных традиций в формировании у ребенка желания трудиться	Январь	Круглый стол/ дискуссия/ форум	Классный руководитель
1.4	<i>Тема 4. Положительные эмоции в жизни школьника.</i> Эмоции в нашей жизни. Значение эмоционально-чувственной сферы для формирования полноценной личности. Рекомендации родителям по развитию положительных эмоций ребенка	Апрель	Семинар-практикум/ психологический тренинг	Педагог-психолог
2	<b>2-е классы</b>			
2.1	<i>Тема 1. Как родители могут помочь ребенку учиться.</i> Соблюдение режима дня — важное условие успешной учебы ребенка. Контроль родителей за выполнением домашних заданий школьников. Типичные ошибки родителей в организации учебного труда ребенка	Октябрь	Беседа/ семинар-практикум/ вебинар	Классный руководитель
2.2	<i>Тема 2. Главные правила здорового образа жизни.</i> Здоровье школьника и его успехи в учебе. Формирование здорового образа жизни учащихся младших классов. Основные	Декабрь	Круглый стол/ семинар-практикум/ вебинар	Классный руководитель, медицинский работник

1	2	3	4	5
	правила здорового образа жизни: рациональное питание, двигательная активность, положительные эмоции. Роль семьи в физическом воспитании детей. Кодекс семейного здоровья			
2.3	<i>Тема 3. Влияние семьи на эмоциональное состояние ребенка.</i> Семейное благополучие и семейное неблагополучие. Факторы, причины и индикаторы семейного неблагополучия. Семьи со скрытой формой неблагополучия. Влияние внутрисемейных отношений на развитие личности и психическое здоровье ребенка	Февраль	Лекция/семинар-практикум/психологический тренинг	Педагог-психолог, педагог социальный
2.4	<i>Тема 4. Трудовое воспитание детей в семье.</i> Воспитание в труде. Роль семьи в развитии работоспособности ученика. Как научить современного ребенка трудиться	Май	Круглый стол/форум/дискуссия/мастер-класс	Классный руководитель
3	<b>3-и классы</b>			
3.1	<i>Тема 1. Значение школьной отметки в жизни ребенка.</i> Отметка и оценка знаний учащихся. Критерии оценки. Влияние оценки на самооценку учащихся. Рекомендации родителям по формированию у ребенка навыков самоконтроля, умения работать самостоятельно, воспитанию интереса к знаниям	Сентябрь	Беседа/семинар-практикум/вебинар	Классный руководитель
3.2	<i>Тема 2. Психологические и физиологические особенности третьеклассников.</i> Специфика развития восприятия, внимания, памяти, мышления у младших школьников. Особенности межличностного общения. Самооценка младших школьников	Декабрь	Лекция/семинар-практикум/мастер-класс	Педагог-психолог
3.3	<i>Тема 3. Здоровая семья — здоровый ребенок.</i> Формирование умений и навыков здорового образа жизни. Спорт в жизни родителей и детей. Основные правила здорового образа жизни	Январь	Беседа/дискуссия/практикум	Педагог социальный, медицинский работник
3.4	<i>Тема 4. Эффективное общение в семье — залог успеха школьника.</i> Сущность семейного общения. Семья как система межличностных взаимодействий. Общение как процесс взаимовлияния. Особенности семейного общения. Культура семейного общения. Влияние общения родителей с детьми на их полноценное развитие. Навыки эффективной коммуникации. Создание в семье атмосферы защищенности, тепла и любви	Апрель	Семинар-практикум/психологический тренинг	Педагог-психолог, педагог социальный

1	2	3	4	5
4	<b>4-е классы</b>			
4.1	<i>Тема 1. Возрастные психофизиологические особенности учащихся 4-х классов.</i> Познавательная рефлексия: способность осознать причины учебных неудач и успехов. Формирование произвольности познавательных процессов: внимания, памяти. Личностные особенности младших школьников	Сентябрь	Лекция/ вебинар	Педагог-психолог, медицинский работник
4.2	<i>Тема 2. Как научить своего ребенка жить в мире людей.</i> Воспитание культуры поведения и уважения к людям у учащихся. Формирование правил поведения и хороших манер. Культура личности: культура внешности, общения, речи. Эффективное общение: основные составляющие	Декабрь	Круглый стол/дискуссия/ форум/ семинар-практикум	Классный руководитель, педагог социальный
4.3	<i>Тема 3. Ребенок и компьютер.</i> Компьютер дома: польза или вред? Компьютерные игры. Влияние компьютера на организм и личность ребенка. Плюсы и минусы использования компьютера школьником. Как правильно организовать работу школьника за компьютером. Сохранение здоровья ребенка при работе за компьютером	Февраль	Конференция/круглый стол/ дискуссия/ форум/ семинар-практикум	Педагог-психолог, классный руководитель
4.4	<i>Тема 4. Книги в жизни школьника.</i> Отношение ребенка к учебной и художественной литературе. Как сохранить любовь к книге при информационной перегрузке в современном мире	Май	Круглый стол/дискуссия/ форум/ вебинар	Классный руководитель

### ПРИМЕРНАЯ ТЕМАТИКА КОНСУЛЬТАЦИЙ

для родителей учащихся I—IV классов

Класс	Темы консультаций для родителей	Ответственные
1	Психологические особенности младших школьников. Развитие памяти и внимания младших школьников. Мотивы учения младших школьников. Отношения в семье как основа взаимопонимания. Поощрение и наказание детей в семье. Леворукий ребенок в школе	Педагог-психолог, классный руководитель, педагог социальный
2	Воспитание вежливости. Профилактика жестокого обращения с детьми. Как на самом деле любить своих детей? Микроклимат в семье и воспитание ребенка. Конфликтные ситуации в детско-родительских отношениях. Роль отца в воспитании ребенка. Роль семьи в воспитании духовно-нравственных ценностей ребенка. Семейные традиции, ценности в воспитании детей. Учение с увлечением	Классный руководитель, педагог-психолог, педагог социальный



Класс	Темы консультаций для родителей	Ответственные
3	Психологические причины неуспеваемости школьников и их предупреждение. Как выявить и развить способности детей? Игра и труд в жизни детей младшего школьного возраста. Идеальные родители глазами детей, идеальный ребенок глазами родителей. Как помочь ребенку стать внимательнее? Как привить ребенку любовь к чтению? Конфликтные ситуации между родителем и ребенком: как услышать ребенка?	Педагог-психолог, классный руководитель, педагог социальный
4	Агрессивное поведение: как помочь ребенку? Как помочь ребенку правильно распределить свое время? Неуспешный ученик: причины и способы решения проблем. Влияние внутрисемейных отношений на эмоциональное состояние ребенка. Интеллектуальное развитие ребенка. Значение памяти и внимания в интеллектуальном развитии детей. Организация свободного времени детей в период летних каникул	Педагог-психолог, педагог социальный, классный руководитель, инспектор по делам несовершеннолетних

### ПРИМЕРНЫЙ ТЕМАТИЧЕСКИЙ ПЛАН РАБОТЫ РОДИТЕЛЬСКОГО УНИВЕРСИТЕТА

#### II ступень — «Мой ребенок — подросток» для родителей учащихся V—IX классов

№	Название раздела, темы занятий, перечень изучаемых вопросов	Сроки проведения	Форма проведения	Ответственные
1	2	3	4	5
1	<i>5-е классы</i>			
1.1	<i>Тема 1. Адаптация ребенка в новом коллективе.</i> Формирование нового учебного коллектива 5 класса. Адаптация ребенка в новой среде. Трудности адаптации пятиклассников к школе	Сентябрь	Семинар-практикум/ вебинар	Классный руководитель, педагог-психолог, медицинский работник
1.2	<i>Тема 2. Ребенок среди сверстников.</i> Детский коллектив и его значение в развитии личности школьника. Потребности ребенка в признании и самореализации. Проблемы лидерства. Развитие способности к сотрудничеству как предпосылка успешности в жизни. Как помочь ребенку в налаживании отношений со сверстниками	Ноябрь	Круглый стол/ беседа/ семинар-практикум	Классный руководитель, педагог-психолог, педагог социальный
1.3	<i>Тема 3. Ваш ребенок вырос.</i> Особенности младшего подросткового возраста. Физическое, психическое и социальное развитие младших подростков. Общение подростков со сверстниками и взрослыми. Трудности и риски младшего подросткового возраста	Февраль	Лекция/ беседа/ вебинар	Педагог-психолог, педагог социальный, медицинский работник

1	2	3	4	5
1.4	<i>Тема 4. Меры наказания и поощрения в современной семье.</i> Вопросы дисциплины в семье с младшими подростками. Почему не работают привычные методы воспитания. Как стать подростку другом без потери родительского авторитета	Май	Круглый стол/дискуссия/форум/вебинар	Классный руководитель, педагог социальный
2	<b>6-е классы</b>			
2.1	<i>Тема 1. Семья как персональная микросреда жизни и развития ребенка. Нравственные и культурные ценности семьи.</i> Ребенок и удовлетворение его потребностей в семье. Психолого-педагогические факторы развития и воспитания ребенка в семье. Типы семейного воспитания и их характеристика. Гармоничное семейное воспитание, его основные характеристики. Проблемы нравственного воспитания детей в семье. Нравственные традиции и обычаи. Ценности семьи как основа воспитания ребенка	Сентябрь	Лекция/беседа/вебинар	Педагог-психолог, педагог социальный, классный руководитель
2.2	<i>Тема 2. Профилактика проблемного поведения подростков.</i> Отклоняющееся поведение подростков. Формы аддиктивного (зависимого) поведения подростков (курение, алкоголизм, наркомания и др.). Причины зависимого поведения. Профилактика зависимостей в подростковой среде. Роль родителей в предупреждении отклоняющегося поведения подростков	Декабрь	Семинар-практикум/вебинар/психологический тренинг	Педагог-психолог, классный руководитель
2.3	<i>Тема 3. Безопасность подростков в сети Интернет.</i> Виртуальная реальность: возможности и опасности. Основные правила медиабезопасности для родителей и подростков. Профилактика интернет-рисков. Как уберечь ребенка от опасностей в социальных сетях	Март	Круглый стол/дискуссия/форум/семинар-практикум/мастер-класс	Педагог-психолог, классный руководитель
2.4	<i>Тема 4. Организация летнего отдыха подростков.</i> Правила безопасного поведения летом. Опасности свободного времяпрепровождения подростков. Оказание первой медицинской помощи. Рекомендации родителям по обеспечению безопасности детей в летний период	Май	Конференция/семинар-практикум/вебинар	Педагог социальный, медицинский работник
3	<b>7-е классы</b>			
3.1	<i>Тема 1. Психологические и физиологические особенности семиклассников.</i> Возрастные особенности 13—14-летних подростков. Специфика развития внимания, памяти, мышления. Половое созревание. Здоровье школьника и его успехи в учебе	Сентябрь	Лекция/беседа/вебинар	Педагог-психолог, медицинский работник

1	2	3	4	5
3.2	<i>Тема 2. Профилактика правонарушений подростков.</i> Противоправное поведение несовершеннолетних. Факторы и причины правонарушений. Подростки «группы риска»	Ноябрь	Круглый стол/беседа/вебинар	Педагог социальный, инспектор по делам несовершеннолетних
3.3	<i>Тема 3. Правила поведения с подростками: особенности переходного возраста.</i> Жизнь семьи с ребенком-подростком: борьба принципов или поиски компромиссов. Психологический климат в семье. Родительский авторитет. Как его приобрести и как не потерять. Правила взаимодействия с подростком	Февраль	Конференция/дискуссия/форум/семинар-практикум/психологический тренинг	Педагог социальный, педагог-психолог
3.4	<i>Тема 4. Как повысить учебную мотивацию подростков.</i> Отношение подростков к обучению. Потеря интереса к учебе у подростков — что делать и как избежать. Причины снижения учебной мотивации в подростковом возрасте. Как заинтересовать подростка обучением? Мотивация на успех	Апрель	Беседа/семинар-практикум/психологический тренинг	Классный руководитель, педагог-психолог
4	<b>8-е классы</b>			
4.1	<i>Тема 1. Жизненные цели подростков.</i> Цели подросткового периода. Постановка целей и их достижение. Успеваемость в школе как один из факторов успешного достижения целей	Октябрь	Лекция/беседа/вебинар	Педагог-психолог, педагог социальный
4.2	<i>Тема 2. Как уберечь подростка от насилия.</i> Насилие и безопасность наших детей. Виды насилия. Анализ проблемных ситуаций. Профилактика основных рисков. Особенности виктимного поведения (поведения «жертвы»)	Декабрь	Конференция/форум/семинар-практикум/психологический тренинг	Педагог-психолог, педагог социальный, инспектор по делам несовершеннолетних
4.3	<i>Тема 3. Осторожно: суицид.</i> Суицид среди несовершеннолетних. Виды и причины. Мотивы суицидального поведения у подростков. Индикаторы суицидального риска. Профилактика суицидального поведения	Март	Беседа/семинар-практикум/вебинар	Педагог-психолог, педагог социальный
4.4	<i>Тема 4. Культура поведения в конфликтных ситуациях.</i> Понятие «конфликт». Супружеские ссоры и конфликты. Развод как психотравмирующий фактор. Последствия развода для супругов и детей. Семейные конфликты в диаде «родители — дети», причины их возникновения.	Май	Круглый стол/конференция/семинар-практикум/психологический тренинг	Педагог-психолог, социальный педагог, классный руководитель

1	2	3	4	5
	Стратегии поведения в конфликте, способы преодоления и профилактика детско-родительских конфликтов. Школьные конфликты. Культура поведения взрослых и детей при возникновении школьных конфликтов			
5	<b>9-е классы</b>			
5.1	<i>Тема 1. Портрет современного подростка.</i> Индивидуальные особенности подростка и характерные возрастные черты. Ключевые переживания возраста. Личностные особенности и особенности общения. Возможные проблемы, внешние и внутренние конфликты, отношение к учебе	Сентябрь	Лекция/конференция/вебинар	Педагог-психолог, классный руководитель, медицинский работник
5.2	<i>Тема 2. Агрессия, ее причины и последствия.</i> Формы агрессивного поведения подростков. Причины агрессивности и ее влияние на взаимодействие подростка с окружающими людьми. Возможные способы преодоления агрессивности в поведении подростка. Рекомендации для родителей по профилактике и коррекции агрессивного поведения подростка	Ноябрь	Беседа/семинар-практикум/вебинар	Педагог-психолог, педагог социальный
5.3	<i>Тема 3. Формирование здорового образа жизни: вредные привычки и как им противостоять.</i> Подростковый возраст как фактор риска для возникновения вредных привычек и зависимостей. Формирование у подростков потребности в здоровом образе жизни, ответственности за свое здоровье. Профилактика вредных привычек	Февраль	Лекция/беседа/семинар-практикум	Педагог-психолог, классный руководитель, педагог социальный
5.4	<i>Тема 4. Профессиональная ориентация девятиклассников. Как помочь подростку выбрать профессию?</i> Профессиональные намерения и возможности учащихся. Влияние семьи на выбор профессии подростком. <i>Как родители могут поддержать ребенка при выборе профессии?</i> Знакомство родителей обучающихся с результатами диагностики склонностей, способностей и профессиональных интересов подростков	Апрель	Конференция/форум/семинар-практикум/вебинар	Педагог-психолог, социальный педагог, классный руководитель

**ПРИМЕРНАЯ ТЕМАТИКА КОНСУЛЬТАЦИЙ**  
для родителей учащихся V—IX классов

Класс	Темы консультаций для родителей	Ответственные
5	Мой ребенок становится подростком. Психологические особенности младших подростков.	Педагог-психолог,



Класс	Темы консультаций для родителей	Ответственные
	<p>Ребенок в коллективе сверстников.  Межличностное общение подростков.  Отношения в семье.  Компьютерные игры: польза или вред?  Вопросы дисциплины.  Ответственность родителей за воспитание детей</p>	<p>педагог социальный, классный руководитель, инспектор по делам несовершеннолетних</p>
6	<p>Роль отца и матери в воспитании ребенка.  Как научить учиться с удовольствием?  Школьные конфликты.  Трудности переходного возраста.  Как предупредить употребление подростками психоактивных веществ?  Мальчики и девочки: как строить взаимоотношения?  Трудовое воспитание в семье</p>	<p>Педагог-психолог, педагог социальный, классный руководитель, медицинский работник, инспектор по делам несовершеннолетних</p>
7	<p>Ваш любимый неидеальный ребенок.  Подростковый возраст: проблемы полового созревания.  Трудности общения. Конфликты между подростками, основные причины конфликтов  Любовь и дружба в подростковом возрасте.  Как помочь ребенку стать взрослым?  Подростки в социальных сетях: безопасное поведение. Особенности взаимоотношений между братьями и сестрами в семье.  Предотвращение отчужденности между родителями и детьми.  Как услышать ребенка, пока он не стал «трудным»?</p>	<p>Педагог-психолог, педагог социальный, классный руководитель, медицинский работник</p>
8	<p>Как научиться понимать и принимать подростка?  О родительском авторитете.  Конфликты с подростком: как вести себя в конфликтных ситуациях?  Подросток в социальных сетях: что делать?  Как научить подростка быть ответственным за свои поступки?  Домашняя работа: удовольствие или наказание?  Отношения между мальчиками и девочками: проблемы полового воспитания.  Как сохранить репродуктивное здоровье подростка?</p>	<p>Педагог-психолог, педагог социальный, классный руководитель, медицинский работник</p>
9	<p>Формирование правосознания и ответственности подростка за свои поступки. Самооценка поведения.  Как помочь подростку в выборе профессии?  Как научить детей распоряжаться деньгами?  Свободное время и его значение в формировании личности подростка.  Интернет-зависимость: пути преодоления.  Организация свободного времени детей в период летних каникул.  Ответственное родительство — залог благополучия семьи</p>	<p>Классный руководитель, педагог социальный, педагог-психолог, инспектор по делам несовершеннолетних</p>

**ПРИМЕРНЫЙ ТЕМАТИЧЕСКИЙ ПЛАН РАБОТЫ  
РОДИТЕЛЬСКОГО УНИВЕРСИТЕТА  
III ступень — «Мой ребенок — старшеклассник»  
для родителей учащихся X—XI классов**

№	Название раздела, темы занятий, перечень изучаемых вопросов	Сроки проведения	Форма проведения	Ответственные
1	2	3	4	5
1	<i>10-е классы</i>			
1.1	<i>Тема 1. Здоровье — это жизнь.</i> Факторы риска для здоровья современной молодежи. Проблема здорового питания. Увлечение диетами. Гиподинамия — проблема современных молодых людей. Стресс и его влияние на здоровье. Вредные привычки. Сохранение здоровья и правила здорового образа жизни. Режим дня	Сентябрь	Лекция/ беседа/ семинар-практикум/ вебинар	Педагог социальный, медицинский работник
1.2	<i>Тема 2. Первая любовь в жизни вашего ребенка.</i> Особенности юношеской любви. Культура поведения влюбленных. Как помочь, а не навредить взрослому ребенку	Ноябрь	Круглый стол/дискуссия/ форум/ мастер-класс	Педагог-психолог, медицинский работник
1.3	<i>Тема 3. Роль семьи в формировании репродуктивного здоровья юношей и девушек.</i> Репродуктивное здоровье юношей и девушек. <b>Факторы риска для репродуктивного здоровья. Условия сохранения репродуктивного здоровья.</b> Отношения между юношами и девушками, любовь и сексуальные отношения. Рискованное поведение молодежи. Незапланированная беременность и аборт. Профилактика ЗППП (заболеваний, передающихся половым путем). Стиль жизни и репродуктивное здоровье молодежи. Влияние семейного воспитания на формирование у подростков ценности репродуктивного здоровья	Февраль	Беседа/ круглый стол/вебинар	Педагог-психолог, педагог социальный
1.4	<i>Тема 4. Как помочь старшекласснику обрести уверенность в себе?</i> Влияние застенчивости и неуверенности на учебные успехи старшеклассника. Пути преодоления застенчивости и неуверенности старшеклассника дома и в школе	Апрель	Круглый стол/дискуссия/ психологический тренинг, вебинар	Классный руководитель, педагог-психолог
2	<i>11-е классы</i>			
2.1	<i>Тема 1. Как помочь старшекласснику в профессиональном самоопределении?</i> Определение профессиональных склонностей и способностей старшеклассников.	Октябрь	Семинар-практикум/ форум/вебинар	Педагог-психолог, классный руководитель

1	2	3	4	5
	Факторы, влияющие на выбор профессии. Роль родителей в процессе выбора профессии и самоопределении старшеклассника. Приоритеты старшеклассников в выборе профессии. Профессиональные династии. Помощь старшеклассникам в выборе будущей профессии			
2.2	<i>Тема 2. Как уберечь ребенка от зависимостей?</i> Зависимое поведение, его причины, факторы риска. Формирование зависимости. Виды угроз, представляющих опасность для жизни, физического, психического и нравственного здоровья и полноценного развития старшеклассника. Интернет-зависимость. Пути профилактики и преодоления: памятка для родителей	Декабрь	Конференция/беседа/практикум	Педагог-психолог, педагог социальный, медицинский работник, инспектор по делам несовершеннолетних
2.3	<i>Тема 3. Подготовка старшеклассников к будущей семейной жизни.</i> Воспитание старшеклассника как будущего семьянина. Формирование осознанного отношения к вступлению в брак и будущей семейной жизни. Формирование ценностного отношения к родительству, рождению и воспитанию детей. Роль семейных взаимоотношений и традиций в подготовке старшеклассников к семейной жизни	Март	Круглый стол/дискуссия/форум/вебинар	Педагог социальный, классный руководитель
2.4	<i>Тема 4. Как помочь ребенку в период подготовки к экзаменам?</i> Профилактика экзаменационного стресса. Факторы, усиливающие и снижающие тревогу. Как помочь старшекласснику справиться с тревогой (мнемотехники, приемы концентрации внимания и приемы расслабления в стрессовой ситуации). Сотрудничество родителей и педагогов в период подготовки старшеклассников к экзаменам. Помощь в подготовке к экзаменам: правила для родителей выпускников. Режим учебного труда и отдыха в экзаменационный период	Май	Семинар-практикум/мастер-класс/психологический тренинг	Классный руководитель, педагог-психолог, медицинский работник

### ПРИМЕРНАЯ ТЕМАТИКА КОНСУЛЬТАЦИЙ

для родителей учащихся X—XI классов

Класс	Темы консультаций для родителей	Ответственные
10	Психофизиологические особенности десятиклассников. Самовоспитание старшеклассников как условие нравственного воспитания.	Классный руководитель, педагог социальный,

Класс	Темы консультаций для родителей	Ответственные
	<p>Личное ли это дело — личное счастье?            Формирование семейно-брачных ценностей старшеклассников.            Воспитание нравственного идеала, духовного мира старшеклассников.            Кем быть и каким быть?            Организация досуга старшеклассников.            Особенности здоровья и физического развития старшеклассника.            Режим учебного и физического труда, личная гигиена</p>	педагог-психолог, медицинский работник
11	<p>Трудности личностного роста и их влияние на обучение.            Научная организация учебного труда старшеклассников.            Роль театра, кино и телевидения в формировании эстетических идеалов у старшеклассников.            Закон и ответственность несовершеннолетних.            Формирование здорового образа жизни.            Физическое совершенство, готовность старшеклассников к труду, военной службе.            Самореализация личности</p>	Педагог-психолог, классный руководитель, педагог социальный, инспектор по делам несовершеннолетних, медицинский работник

#### РЕКОМЕНДУЕМАЯ ЛИТЕРАТУРА

1. *Андреева, Т. В.* Психология семьи : учеб. пособие для студ. высш. учеб. заведений, обучающихся по направлению и по специальностям психологии / Т. В. Андреева. — 3-е изд., перераб. и доп. — СПб. : Питер Пресс, 2014. — 334 с.
2. *Вержибок, Г. В.* Гендерное воспитание в семье и школе : Г. В. Вержибок ; под ред. А. С. Лаптенка. — Минск : Национальный институт образования, 2016. — 248 с.
3. *Глинский, А. А.* Воспитание гражданина, труженика, семьянина : пособие для педагогических работников учреждений общ. сред. образования / А. А. Глинский, А. Ф. Журба. — Минск : Национальный институт образования, 2018. — 232 с.
4. *Залыгина, Н. А.* Педагогическое взаимодействие с родителями учащихся, требующих повышенного внимания : пособие для педагогов учреждений образования, реализующих образовательные программы общего среднего образования, специальных учебно-воспитательных учреждений, специального лечеб.-воспит. учреждения / Н. А. Залыгина, М. Е. Минова. — Минск : Национальный институт образования, 2019. — 192 с.
5. *Кабуш, В. Т.* Гуманизация воспитательного процесса в современной школе : пособие для педагогов учреждений общ. сред. образования / В. Т. Кабуш, А. В. Трацевская. — Минск : Национальный институт образования, 2012. — 184 с.
6. *Катович, Н. К.* Формы и методы взаимодействия семьи и школы : пособие для педагогов учреждений общ. сред. образования / Н. К. Катович, Т. П. Елисеева. — Минск : Национальный институт образования, 2011. — 208 с.
7. *Козлова, Г. Л.* Безопасность детей в опасном мире : практическое пособие / Г. Л. Козлова, Л. Н. Мирейчик, М. В. Пряхина. — Минск : Альтиора. Живые краски, 2013. — 55 с.
8. Концепция непрерывного воспитания детей и учащейся молодежи: постановление Министерства образования Респ. Беларусь, 15.07.2015, № 82 [Электронный ресурс]. — Режим доступа : <http://adu.by/.../koncept-vospit-detej-i-molodioji.doc>. — Дата доступа : 29.09.2019.



9. Кулагина, И. Ю. Психология развития и возрастная психология : полный жизненный цикл развития человека / И. Ю. Кулагина, В. Н. Коллюцкий. — М. : Академический проект ; Трикста, 2011. — 419 с.
10. Левченко, А. О. Дети онлайн : опасности в сети / А. О. Левченко. — М. : Изд-во «Э», 2015. — 320 с.
11. Луговцова, Е. И. Психология формирования культуры здорового образа жизни школьников : пособие для педагогов-психологов, педагогов социальных учреждений общ. сред. образования / Е. И. Луговцова. — Минск : Национальный институт образования, 2012. — 190 с.
12. Мартынова, В. В. Профилактика правонарушений учащихся : пособие для педагогов учреждений общ. сред. образования с белорус. и рус. языками обучения / В. В. Мартынова, Е. К. Погодина, Д. О. Донченко. — Минск : Национальный институт образования, 2019. — 192 с.
13. Мартынова, В. В. Социально-педагогические основы патронатного воспитания : пособие для специалистов управлений образования, органов охраны детства, социальных педагогов / В. В. Мартынова, А. М. Русецкая, В. И. Вашнева. — Минск : Национальный институт образования, 2011. — 160 с.
14. Мартынова, В. В. Социально-педагогическая работа с семьей : пособие для социальных педагогов учреждений образования, специалистов органов управления образованием / В. В. Мартынова, А. Н. Ходосок. — Минск : Национальный институт образования, 2010. — 216 с.
15. Медведская, Е. И. Ребенок в мире мультимедиа : предупреждение зависимости / Е. И. Медведская. — Минск : Народная асвета, 2018. — 192 с.
16. Недвецкая, М. Н. Теория и практика организации педагогического взаимодействия школы и семьи / М. Н. Недвецкая. — М. : УЦ Перспектива, 2011. — 152 с.
17. Некрасова, З. В. Как оттащить ребенка от компьютера и что с ним потом делать : пособие для родителей / Заряна и Нина Некрасовы. — 2-е изд., доп. — М. : Академический проект, 2017. — 254 с.
18. Ничишина, Т. В. Профилактика девиантного поведения несовершеннолетних в школе и семье / Т. В. Ничишина. — Минск : Национальный институт образования, 2018. — 248 с.
19. Овчарова, Р. В. Психология сопровождения родительства / Р. В. Овчарова. — М. : Академия, 2005. — 368 с.
20. Овчарова, Р. В. Родительство как психологический феномен : учеб. пособие / Р. В. Овчарова. — М. : Московский психолого-социальный институт, 2006. — 496 с.
21. Окулич, Н. А. Как стать успешным родителем : пособие для педагогов учреждений общ. сред. образования / Н. А. Окулич ; под ред. М. П. Осиповой. — Минск : ИВЦ Минфина, 2015. — 192 с.
22. Осипова, М. П. Педагогическое взаимодействие с семьей : пособие для педагогов учреждений общ. сред. образования / М. П. Осипова, Е. Д. Осипов. — Минск : ИВЦ Минфина, 2015. — 189 с.
23. Первушина, Е. В. Выжить в начальной школе. Как? : книга для умных родителей / Е. В. Первушина. — СПб. : Вектор, 2010. — 251 с.
24. Петрановская, Л. Тайная опора. Привязанность в жизни ребенка / Л. Петрановская. — М. : АСТ, 2015. — 210 с.
25. Погодина, Е. К. Модель организации деятельности специалистов социально-педагогической и психологической службы по оказанию психолого-педагогической помощи семьям в воспитании детей / Е. К. Погодина // Повышение качества профессиональной подготовки специалистов социальной и образовательной сфер : сб. науч. статей, Витебск, 2020 г. / Вит. гос. ун-т ; редкол. : Е. Л. Михайлова, С. Д. Матюшкова, С. Г. Туболец / науч. ред. Е. Л. Михайлова ; отв. за выпуск С. А. Моторов. — Витебск : ВГУ им. П. М. Машерова, 2020. — 238 с.

26. *Погодина, Е. К.* Психолого-педагогическая поддержка семьи в воспитании детей / Е. К. Погодина // Образование. Наука. Культура : материалы междунар. науч. форума (20 ноября 2019 г.). В 5 ч. Ч. 2. Междунар. науч.-практ. конференция «Педагогика и психология в современной системе образования» : сб. науч. статей / отв. ред. Н. В. Осипова. — Гжель : ГГУ, 2020. — 548 с. — С. 393—394.
27. *Погодина, Е. К.* Теория и практика социально-педагогической работы с семьей : учеб.-метод. пособие / Е. К. Погодина, С. Г. Туболец. — Минск : БГПУ, 2019. — 160 с.
28. *Погодина, Е. К.* Формирование психолого-педагогической компетентности родителей учащихся / Е. К. Погодина // Вестник Шадринского государственного педагогического университета. — 2019. — № 4 (44). — С. 130—132.
29. Программа непрерывного воспитания детей и учащейся молодежи на 2016—2020 гг. : постановление Министерства образования Респ. Беларусь, 22.02.2016, № 9 [Электронный ресурс]. — Режим доступа : <http://http://mr.minsk.edu.by/main.aspx?guid=6581>. — Дата доступа : 29.09.2019.
30. Психология семейных отношений с основами семейного консультирования : учеб. пособие для студ. высш. учеб. заведений / Е. И. Артамонова, Е. В. Екжанова, Е. В. Зырянова [и др.] ; под ред. Е. Г. Силяевой. — М. : Издательский центр «Академия», 2005. — 192 с.
31. *Урбанович, Л. Н.* Нравственные основы семьи и брака. Система работы со старшеклассниками и родителями : метод. рекомендации, разработки занятий, тесты, анкеты, психологические практикумы [Методическое пособие с электронным приложением] / Л. Н. Урбанович. — М. : Глобус, 2009. — 256 с.
32. Формирование культуры семейных отношений : из опыта работы специалистов социально-педагогической и психологической службы учреждений образования Витебской области : методико-практические материалы. — Витебск : ГУДОВ «ВО ИРО», 2017. — 51 с.
33. Формирование семейных ценностей : игры и тренинги для учащихся и родителей / сост. Г. Г. Моргулец. — Волгоград : Учитель, 2011. — 183 с.
34. *Фурманов, И. А.* Психолого-педагогическая профилактика семейного неблагополучия : пособие для педагогов и психологов общеобразовательных, социально-педагогических учреждений, учреждений дошкольного образования / И. А. Фурманов. — Минск : Национальный институт образования, 2010. — 176 с.
35. *Хилько, М. Е.* Возрастная психология : краткий курс лекций / М. Е. Хилько, М. С. Ткачева. — 2-е изд., перераб. и доп. — М. : Юрайт, 2016. — 198 с.
36. *Целуйко, В. М.* Родители и дети : психология взаимоотношений в семье / В. М. Целуйко. — 2-е изд. — Мозырь : Содействие, 2007. — 222 с.
37. *Чечет, В. В.* Педагогика семейного воспитания / В. В. Чечет. — Мозырь : Белый ветер, 2003. — 292 с.
38. *Шнейдер, Л. Б.* Семейная психология : Антология / Л. Б. Шнейдер. — М. : Академический Проект; Трикта, 2010. — 720 с.

## РЕКОМЕНДАЦИИ по результатам республиканской контрольной работы по учебному предмету «Математика» (VIII класс)

Республиканская контрольная работа (далее — РКР) по учебному предмету «Математика» проводилась с целью изучения уровня образовательных достижений учащихся VIII класса и факторов, оказывающих влияние на освоение учащимися содержания образования по данному учебному предмету.

Содержание контрольной работы определялось требованиями учебной программы по учебному предмету «Математика»<sup>1</sup> к результатам учебной деятельности учащихся. Задания были направлены на проверку усвоения учебного материала, изученного до даты проведения контрольной работы (04.02.2020). Контрольная работа включала пять заданий, из них: три задания по алгебре; два задания по геометрии. На выполнение контрольной работы отводилось 45 минут.

С целью ознакомления потенциальных участников и общественности со структурой контрольной работы, количеством, формой заданий, уровнем их сложности была разработана демонстрационная версия материалов, размещенная в декабре 2019 года на информационном ресурсе управления мониторинга качества образования Национального института образования (НИО).

В РКР по математике приняли участие 4 394 учащихся VIII класса из 159 учреждений общего среднего образования. В выборке были представлены учреждения образования всех административных районов страны, в том числе всех городских районов областных центров и г. Минска.

Проверка работ учащихся осуществлялась районными предметными комиссиями (работы учащихся своего ре-

гиона они не проверяли). Выборочная проверка работ учащихся (примерно одна треть от общего количества работ) осуществлялась областными предметными комиссиями и предметной комиссией г. Минска.

### Результаты выполнения РКР по учебному предмету «Математика»

Общее количество учащихся, выполнивших контрольную работу на высоком, достаточном и среднем уровнях, составило 68,8 % от всех участников РКР. Среди них: 2,8 % учащихся выполнили контрольную работу на высоком уровне (получили отметки «9—10 баллов»), 25,1 % учащихся — на достаточном уровне («7—8 баллов»), 40,9 % — на среднем («5—6 баллов»). Количество учащихся, выполнивших РКР на удовлетворительном (отметки «3—4 балла») и низком уровнях («1—2 балла»), составило 29,3 % и 1,8 % соответственно (*диаграмма*). Не продемонстрировали результатов учебной деятельности (получили «0 баллов») 0,1 % участников РКР.

Задание, соответствующее **первому уровню** усвоения учебного материала, правильно выполнили в среднем 84,4 % учащихся, 15,6 % учащихся допустили ошибки.

**Справочно.** При выполнении первого задания учащимся было необходимо выбрать два правильных ответа из пяти предложенных вариантов.

*Вариант 1. Укажите два верных равенства из пяти предложенных.*

1)  $\sqrt{4,9} = 0,7$ ; 2)  $\sqrt{400} = 200$ ;

3)  $\sqrt{0,36} = 0,6$ ; 4)  $\sqrt{\frac{1}{9}} = \frac{1}{3}$ ;

5)  $\sqrt{100} = -10$ .

<sup>1</sup> Учебная программа по учебному предмету «Математика» для VIII класса учреждений общего среднего образования с русским языком обучения и воспитания. — Минск, 2018. — Режим доступа: [https://adu.by/images/2018/07/uch\\_prog\\_Matematika\\_8kl\\_rus.docx](https://adu.by/images/2018/07/uch_prog_Matematika_8kl_rus.docx). — Дата доступа: 20.03.2020.

**Диаграмма. —  
Распределе-  
ние учащихся  
VIII класса по  
уровням усвоения  
учебного материа-  
ла (по результа-  
там РКР), %**

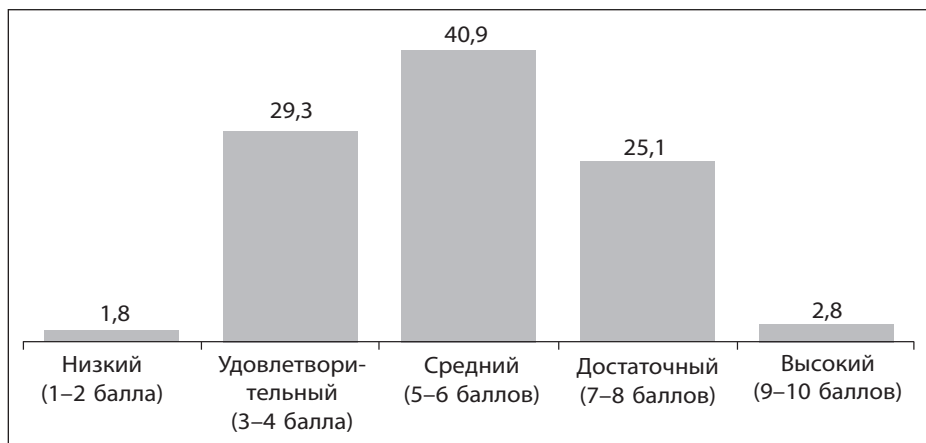

*Вариант 2. Укажите два из пяти предложенных выражений, которые не имеют смысла.*

- 1)  $\sqrt{-9}$ ; 2)  $\sqrt{-(-3)^2}$ ; 3)  $-\sqrt{27}$ ;  
4)  $\sqrt{\frac{1}{3}}$ ; 5)  $\sqrt{(-1)^2}$ .

Ошибки учащихся при выполнении первого задания могли быть связаны с незнанием квадратов чисел от 1 до 10 и неумением их распознавать, а также непониманием двух фактов: 1) число под знаком квадратного корня (арифметического квадратного корня) должно быть неотрицательным; 2) арифметический квадратный корень из числа  $a$  есть неотрицательное число  $b$ , квадрат которого равен  $a$ .

Задание, соответствующее **второму уровню** усвоения учебного материала, без ошибок выполнили 72,9 % учащихся, 27,1 % учащихся допустили ошибки.

*Справочно.* Задание было направлено на проверку знания учебного материала по теме «Квадратные уравнения. Решение неполных квадратных уравнений».

*Вариант 1. Используя теорему Виета, укажите, в каких из пяти случаев верно записаны сумма и произведение корней указанного уравнения.*

№	Уравнение	Сумма корней	Произведение корней
1.	$x^2 - 9 = 0$	0	-9
2.	$x^2 - 3x - 4 = 0$	3	-4
3.	$x^2 + 5x + 6 = 0$	5	-6
4.	$x^2 - x - 5 = 0$	-1	-5
5.	$x^2 - x = 0$	1	0

С заданием **третьего уровня** справились в среднем 42,0 % учащихся, ошибки допустили 54,5 % учащихся, 3,5 % учащихся не приступили к выполнению этого задания.

*Справочно.*

*Вариант 1.* По размерам, указанным на рисунке, определите, площадь какого участка земли больше, какой участок по площади самый маленький. Укажите номера фигур (участков), их площади по порядку и участки с наибольшей и наименьшей площадью (все размеры даны в метрах).

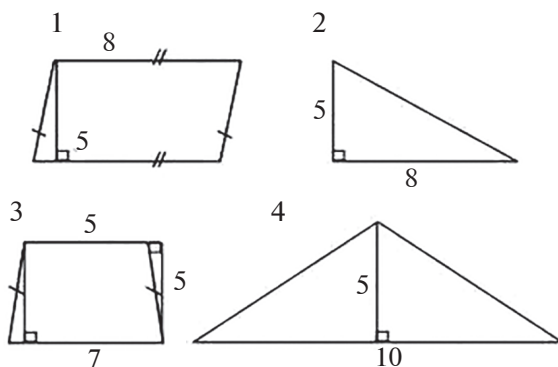

Ошибки учащихся при выполнении этого задания связаны с неумением применять формулы площадей многоугольников. 37,2 % учащихся не смогли применить формулу для нахождения площади трапеции, 36,9 % — площади прямоугольного треугольника, 34,5 % — площади треугольника, 19,9 % учащихся — площади параллелограмма.

Задание, соответствующее **четвертому уровню** усвоения учебного материала, правильно выполнили 6,5 % участников РКР, 66,0 % учащихся до-



пустили ошибки, не приступили к выполнению задания 27,5 % учащихся.

**Справочно.** Выполнение данного задания требовало применения знаний и умений по теме «Решение текстовых задач с помощью квадратных уравнений».

*Вариант 1. В актовом зале колледжа кресла расставлены рядами, причем кресел в ряду в 2 раза больше, чем рядов. Для проведения мероприятия принесли дополнительные кресла и увеличили число рядов на 1 и число кресел каждого ряда на 4. Таким образом, в зале оказалось 312 мест. На сколько процентов увеличили число кресел в актовом зале? Запишите решение и ответ, округлив ответ до десятых.*

Анализ допущенных учащимися ошибок позволяет сделать выводы о том, что 24,0 % из них ошиблись при составлении квадратного уравнения; 16,4 % допустили ошибки при решении квадратного уравнения; 7,8 % учащихся ошиблись при выборе необходимого корня уравнения. Можно предположить, что учащиеся, которые не приступили к выполнению заданий, не умеют использовать квадратные уравнения как математические модели при решении текстовых задач. 13,0 % учащихся допустили ошибки вычислительного характера (учебный материал V—VI классов).

С заданием **пятого уровня** в среднем справились 0,2 % участников РКР, 53,0 % из них допустили ошибки, 46,8 % учащихся к выполнению задания не приступили.

**Справочно.** В задании требовалось показать ход решения задачи и обосновать его.

*Вариант 1. На дачном участке цветы занимают квадратный участок земли, по середине сторон которого высажены цветущие кусты. Хозяйка решила увеличить площадь для выращивания овощей и уменьшить вдвое участок, отведенный под цветы, сохранив его квадратную форму и не пересаживая цветущие кусты. Укажите, как это сделать. Ответ обоснуйте.*

Ошибки учащихся при выполнении этого задания были связаны с неумением применять свойства средней линии треугольника (10,5 % учащихся); признаков равенства прямоугольных треугольников (9,4 % учащихся). 22,0 % учащихся не смогли показать на чертеже «новый участок» в виде четырех-

угольника, 9,1 % — определить вид полученного четырехугольника. 11,5 % восьмиклассников не обосновали ход решения задачи.

### **Влияние отдельных факторов на результаты учебной деятельности учащихся по учебному предмету «Математика»**

#### **1. Посещение факультативных занятий по учебному предмету.**

Согласно результатам анкетирования 67,5 % участников РКР посещали факультативные занятия по учебному предмету «Математика». Из них: 9,2 % посещали факультативные занятия 4 года (в V—VIII классах); 10,2 % — 3 года (в VI—VIII классах); 23,5 % — 2 года (в VII—VIII классах); 24,6 % учащихся — только в текущем учебном году.

Результаты РКР позволяют сделать вывод об отсутствии существенного влияния данного фактора на результаты контрольной работы. Отметки «7—10 баллов» за РКР получили 28,0 % восьмиклассников из тех, кто посещал факультативные занятия по математике, это на 4,4 % меньше количества учащихся, которые не посещали факультативные занятия и получили такие же отметки.

#### **2. Дополнительные занятия с репетитором.**

По результатам анкетирования 9,5 % участников РКР пользовались услугами репетиторов по математике. Отметки «7—10 баллов» за контрольную работу получили 15,6 % этих учащихся. Такие же отметки получили 28,0 % участников РКР, которые не пользовались услугами репетиторов. Результаты выполнения контрольной работы позволяют сделать вывод об отсутствии влияния данного фактора на результаты РКР.

#### **3. Квалификационная категория и педагогический стаж учителей, под руководством которых участники РКР изучали учебный предмет.**

В анкетировании приняли участие 417 учителей математики. Из них:

0,2 % имеют квалификационную категорию «учитель-методист», 37,4 % —

высшую квалификационную категорию, 45,4 % — первую квалификационную категорию, 10,3 % — вторую квалификационную категорию, 6,7 % учителей не имеют квалификационной категории;

61,4 % учителей имеют стаж работы более 20 лет, 11,3 % — от 16 до 20 лет, 7,4 % — от 11 до 15 лет, 5,3 % — от 6 до 10 лет, 11,5 % — от 1 года до 5 лет, у 3,1 % учителей стаж менее 1 года.

Лучше справились с контрольной работой учащиеся, которых обучали:

учителя с первой и высшей квалификационной категорией, учитель-методист (29,8 % и 27,3 %<sup>2</sup> учащихся получили отметки «7–10 баллов» соответственно);

учителя со стажем работы от 11 до 15 лет и от 16 до 20 лет: 34,3 % и 34,1 % учащихся соответственно получили отметки «7–10 баллов».

#### 4. Использование дополнительной литературы по учебному предмету.

По результатам анкетирования при подготовке к учебным занятиям по математике учащиеся используют:

49,5 % учащихся — дополнительную справочную литературу по учебному предмету (из них: 9,9 % учащихся — «часто», 39,6 % учащихся — «иногда»);

64,8 % учащихся — интернет-материалы (обучающие видео) (17,5 % — «часто», 47,3 % — «иногда»);

58,0 % учащихся — решебники по учебному предмету (8,2 % учащихся — «часто», 49,8 % — «иногда»);

22,8 % учащихся — книги серии «Готовим домашние задания» (5,0 % учащихся — «часто», 17,8 % — «иногда»).

С контрольной работой лучше справились учащиеся, которые пользуются дополнительной справочной литературой по учебному предмету (32,6 % этих учащихся получили отметки «7–10 баллов»). Такие же отметки получили

10,0 % учащихся, которые при подготовке к учебным занятиям пользуются решебниками, и 14,7 % учащихся, которые используют книги серии «Готовим домашние задания».

#### 5. Мотивация учебной деятельности учащихся.

Для выявления направленности мотивации учебной деятельности учащихся VIII класса была использована методика Т. Д. Дубовицкой<sup>3</sup>. По результатам диагностики 70,7 % участников РКР имеют внутреннюю мотивацию к изучению математики, 29,3 % — внешнюю мотивацию.

Различия в результатах выполнения РКР учащимися с разной направленностью учебной мотивации статистически незначимы.

В ходе анкетирования изучалось также время выполнения учащимися домашних заданий<sup>4</sup>. По результатам анкетирования:

9,3 % учащихся выполняют домашнее задание по математике менее 15 минут, 44,4 % учащихся — до 30 минут, 36,5 % — до 1 часа, 7,4 % — до 2 часов, 2,4 % учащихся — более 2 часов.

С учетом вышеизложенного с целью повышения качества образования по учебному предмету «Математика» **рекомендуется:**

*Администрации учреждений общего среднего образования:*

1. Усилить контроль за:

качеством организации и проведения факультативных занятий по учебному предмету «Математика»;

организацией на учебных занятиях различных видов учебно-познавательной деятельности, обеспечивающих достижение всех результатов освоения содержания математического образования, предусмотренных учебной программой по учебному предмету;

<sup>2</sup> Учащиеся, которые обучались у одного учителя-методиста и учителей высшей квалификационной категории, объединены в одну группу.

<sup>3</sup> Дубовицкая, Т. Д. Методика диагностики направленности учебной мотивации / Т. Д. Дубовицкая // Психологическая наука и образование. — 2002. — № 2. — С. 42–45.

<sup>4</sup> По требованиям СанПиН на выполнение домашнего задания в восьмом классе по всем учебным предметам отводится 2,5 часа.

определением содержания и объема домашних заданий для учащихся в соответствии с требованиями СанПиН и с учетом количества учебных предметов, по которым учащиеся должны будут выполнить домашние задания к очередному учебному дню.

2. При организации работы с законными представителями учащихся, используя результаты РКР по учебному предмету «Математика», акцентировать внимание на невысоком эффекте использования при подготовке к учебным занятиям решебников и других пособий с готовыми ответами.

*Учителям математики:*

1. При проведении учебных занятий обеспечивать организацию различных видов учебно-познавательной деятельности, направленных на достижение результатов освоения содержания образования по учебному предмету, предусмотренных учебной программой.

2. Целенаправленно формировать у учащихся умение решать практико-ориентированные задачи, требующие в том числе проявления нестандартного мышления, привлечения знаний по другим учебным предметам.

3. Организовать целенаправленную работу по формированию у учащихся умений работать с информацией, представленной в разных знаковых системах (текст, таблица, график, рисунок, схема, диаграмма).

4. Усилить внимание к отработке элементов знаний и умений, которые вызвали наибольшие затруднения у учащихся при выполнении РКР: применение теоремы Виета для решения полных и неполных квадратных уравнений, применение формул для нахождения площадей многоугольников, решение текстовых задач с помощью квадратных уравнений, анализ условия задачи и аргументация хода ее решения с использованием математической терминологии.

5. При определении содержания и объема домашних заданий для учащихся строго руководствоваться требованиями СанПиН, а также:

- учитывать количество учебных предметов, по которым учащиеся должны будут выполнить домашние задания накануне дня проведения следующего учебного занятия по математике;
- объяснять учащимся критерии и способы выполнения домашних заданий.

*Методическим объединениям учителей математики:*

Включить в план работы следующие вопросы:

1. Обучение учащихся решению практико-ориентированных задач (задач на применение математических знаний и умений в повседневной жизни), задач с межпредметным содержанием.

2. Организация на учебных занятиях различных видов учебно-познавательной деятельности учащихся, направленных на достижение требований учебной программы по учебному предмету.

3. Формирование у учащихся на учебных занятиях по математике умений работать с информацией, представленной в разных знаковых системах.

4. Тематический контроль как средство получения обратной связи о результатах обучения математике: формы проведения, анализ результатов, использование результатов для совершенствования качества образования по учебному предмету.

*Учреждениям дополнительного образования взрослых:*

Включить в программы курсов повышения квалификации учителей математики учреждений общего среднего образования следующие вопросы:

1. Методика проведения факультативных занятий по учебному предмету «Математика».

2. Формирование метапредметных, предметных и личностных компетенций учащихся при освоении содержания учебного материала по учебному предмету «Математика».

3. Реализация межпредметных связей в процессе обучения математике как фактор активизации учебно-познавательной деятельности учащихся.

## РЕКОМЕНДАЦИИ по результатам республиканской контрольной работы по учебному предмету «Химия» (VIII класс)

Республиканская контрольная работа (далее — РКР) по учебному предмету «Химия» проводилась с целью изучения уровня образовательных достижений учащихся VIII класса и факторов, оказывающих влияние на освоение учащимися содержания образования по данному учебному предмету.

Содержание РКР определялось требованиями учебной программы по учебному предмету «Химия»<sup>1</sup> к результатам учебной деятельности учащихся. Задания были направлены на проверку усвоения учебного материала, изученного до даты проведения контрольной работы (11.02.2020). Контрольная работа включала пять разноуровневых заданий. На выполнение контрольной работы отводилось 45 минут.

С целью ознакомления потенциальных участников и общественности со структурой контрольной работы, количеством, формой заданий, уровнем их сложности была разработана демонстрационная версия материалов, размещенная в декабре 2019 года на информационном ресурсе управления мониторинга качества образования Национального института образования (НИО).

В РКР по учебному предмету «Химия» приняли участие 4 365 учащихся VIII класса из 161 учреждения общего среднего образования. В выборке были представлены учреждения образования всех административных районов страны, в том числе всех городских районов областных центров и г. Минска.

Проверка работ учащихся осуществлялась районными предметными комиссиями (работы учащихся своего региона они не проверяли). Выборочная проверка работ учащихся (примерно

одна треть от общего количества работ) осуществлялась областными предметными комиссиями и предметной комиссией г. Минска.

### Результаты выполнения РКР по учебному предмету «Химия»

70,8 % участников РКР выполнили контрольную работу на высоком, достаточном и среднем уровнях. Из них: 9,9 % учащихся получили отметки «9—10 баллов», 29,6 % — «7—8 баллов», 31,3 % — «5—6 баллов». 28,6 % учащихся выполнили контрольную работу на удовлетворительном и низком уровнях (получили отметки «1—4 балла»; из них: 21,2 % учащихся получили отметки «3—4 балла», 7,4 % учащихся — «1—2 балла») (*диаграмма*). Не продемонстрировали результатов учебной деятельности (получили за контрольную работу «0» баллов) 0,6 % участников РКР.

С заданием *первого уровня* успешно справились 89,6 % учащихся, 10,4 % учащихся допустили ошибки.

**Справочно.** В задании требовалось узнать простые и сложные вещества по их названиям.

#### Вариант 1.

Укажите **два** простых вещества:

1. Поваренная соль
2. Сульфат калия
3. Золото
4. Сахар
5. Алмаз

#### Вариант 2.

Укажите **два** сложных вещества:

1. Графит
2. Железо
3. Поваренная соль
4. Азот
5. Серная кислота

<sup>1</sup> Учебная программа по учебному предмету «Химия» для VIII класса учреждений общего среднего образования с русским языком обучения и воспитания. — Минск, 2019. — Режим доступа: [https://adu.by/images/2018/07/uch\\_prog\\_Himiya\\_8kl\\_rus.docx](https://adu.by/images/2018/07/uch_prog_Himiya_8kl_rus.docx). — Дата доступа: 20.03.2020.



**Диаграмма. —  
Распределение  
учащихся  
VIII класса  
по уровням  
усвоения учебного  
материала  
(по результатам  
РКР), %**

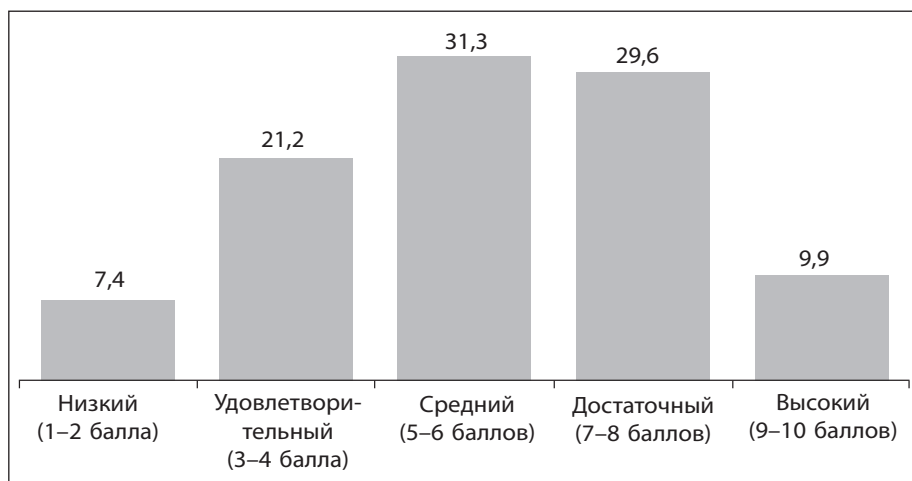

Задание **второго уровня** правильно выполнили 67,9 % участников РКР, допустили ошибки 30,8 % учащихся, не приступали к выполнению 1,3 % учащихся. При этом только 5,5 % учащихся допустили ошибки при написании формул реагирующих веществ. Большинство ошибок, допущенных учащимися при выполнении этого задания, связаны с расстановкой коэффициентов в уравнении реакции.

**Справочно.** В задании требовалось написать уравнение реакции.

**Вариант 1.** Смесь кислорода и водорода называется гремучим газом из-за высокой опасности взрыва. Напишите уравнение реакции, которая протекает при взрыве гремучего газа.

**Вариант 2.** Если смешать растворы серной кислоты и гидроксида натрия, никаких видимых изменений не наблюдается. Тем не менее, при этом протекает химическая реакция. Напишите ее уравнение.

Задание **третьего уровня** успешно выполнили 66,0 % учащихся, 29,6 % допустили ошибки, 4,4 % учащихся к выполнению задания не приступили.

**Справочно.** В задании требовалось рассчитать количественный состав соединения (1 вариант — карбоната натрия, 2 вариант — серной кислоты) и указать диаграмму, на которой состав соединения отражен правильно.

**Вариант 1.** Укажите диаграмму, отражающую состав карбоната натрия (масс. %). Ответ подтвердите расчетом.

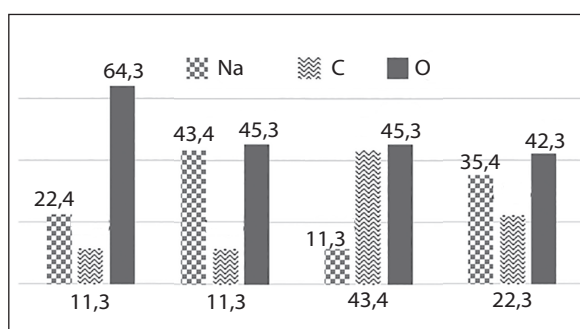

Задание **четвертого уровня** выполнили правильно 37,5 % учащихся, 43,6 % учащихся допустили ошибки, 18,9 % к выполнению задания не приступили.

**Справочно.** Учащиеся должны были, используя иллюстрацию и предложенное описание химических реакций, написать уравнения и определить тип реакций.

**Вариант 1.** В школьной химической лаборатории учащиеся выполнили эксперимент с помощью прибора, изображенного на рисунке:

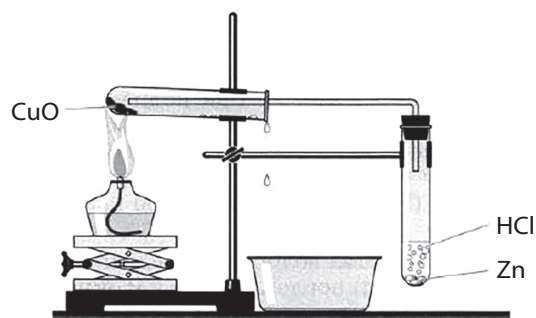

В первую пробирку поместили порошок оксида меди (II) массой 2,40 г. Пробирку за-

крепили в штативе горизонтально с небольшим уклоном вниз. Затем через эту пробирку пропускали газ, полученный в результате взаимодействия цинка с соляной кислотой в другой пробирке. Пробирку с оксидом меди (II) нагревали спиртовкой.

1. Напишите уравнения реакций, протекающих в первой и второй пробирках.

2. К каким типам относятся эти реакции?

При выполнении задания допустили ошибки в написании уравнений реакций в среднем 9,0 % учащихся, неправильно определили тип реакций в среднем 16,6 % участников РКР.

Задание **пятого уровня** правильно выполнили 28,1 % учащихся, 36,2 % допустили ошибки, 35,7 % учащихся не приступили к выполнению задания.

**Справочно.** Учащиеся должны были провести расчеты по уравнению химической реакции, сравнить их результаты и сделать вывод о полном или частичном взаимодействии веществ.

*Вариант 1.* После окончания эксперимента, описанного в задании 4, порошок из горизонтально закрепленной пробирки извлекли, высушили и взвесили. Его масса оказалась равной 2,05 г. Прошла ли реакция полностью? Ответ кратко обоснуйте и обязательно подтвердите расчетом.

Наибольшие затруднения при выполнении заданий возникли у учащихся при формулировании и аргументации выводов.

**Влияние отдельных факторов на результаты учебной деятельности учащихся по учебному предмету «Химия»**

**1. Посещение факультативных занятий по учебному предмету.**

Согласно результатам анкетирования учащихся 37,0 % участников РКР посещали факультативные занятия по учебному предмету «Химия». Из них: 12,2 % учащихся посещали их 2 года (в VII—VIII классах); 24,8 % учащихся — только в текущем учебном году.

Результаты РКР позволяют предположить, что посещение учащимися фа-

культативных занятий по химии относится к факторам, которые влияют на результаты учебной деятельности учащихся. 47,8 % восьмиклассников, которые посещали факультативные занятия по учебному предмету «Химия», получили за РКР отметки «7—10 баллов». Такие же отметки получили 36,1 % учащихся, которые не посещали факультативные занятия по химии.

**2. Дополнительные занятия с репетитором.**

По результатам анкетирования учащихся только 3,9 % участников РКР пользовались услугами репетитора по химии; из них 44,3 % учащихся посещали также и факультативные занятия по учебному предмету в учреждениях общего среднего образования. В связи со статистически незначимым количеством учащихся, которые посещали дополнительные занятия по химии только у репетиторов, анализ результатов выполнения ими РКР не проводился.

**3. Квалификационная категория и педагогический стаж учителей, под руководством которых участники РКР изучали учебный предмет.**

В анкетировании приняли участие 365 учителей химии. Из них:

0,8 % учителей имеют квалификационную категорию «учитель-методист», 38,6 % — высшую квалификационную категорию, 34,3 % — первую квалификационную категорию, 11,8 % — вторую квалификационную категорию; 14,5 % учителей не имеют квалификационной категории.

46,8 % учителей химии имеют стаж работы более 20 лет, 12,1 % — от 16 до 20 лет, 8,2 % — от 11 до 15 лет, 7,1 % — от 6 до 10 лет, 20,6 % — от 1 года до 5 лет, 5,2 % учителей — менее 1 года.

Лучшие результаты при выполнении РКР показали учащиеся, которые обучались у учителей-методистов, учителей высшей квалификационной категории и учителей первой квалификационной

категории: 46,3 %<sup>2</sup> и 41,5 % учащихся соответственно получили отметки «7—10 баллов».

Прямой зависимости между стажем работы учителей и результатами РКР не выявлено. 56,8 % учащихся, которые обучались у учителей со стажем работы от 6 до 10 лет, получили отметки «7—10 баллов», такие же отметки получили учащиеся, которые обучались у учителей со стажем работы менее 1 года и более 20 лет (46,7 % и 46,5 % соответственно).

#### 4. Использование дополнительной литературы по учебному предмету.

По результатам анкетирования при подготовке к учебным занятиям по химии:

54,7 % учащихся пользуются дополнительной справочной литературой по учебному предмету; из них: 11,4 % учащихся — «часто», 43,3 % учащихся — «иногда»;

70,8 % учащихся пользуются интернет-материалами (обучающие видео) (21,8 % — «часто», 49,0 % — «иногда»);

50,8 % учащихся пользуются решебниками по учебному предмету (6,5 % учащихся — «часто», 44,3 % — «иногда»);

21,6 % учащихся пользуются книгами серии «Готовим домашние задания» (4,8 % учащихся — «часто», 16,8 % — «иногда»).

С контрольной работой лучше справились учащиеся, которые пользовались при подготовке к учебным занятиям дополнительной справочной литературой и интернет-материалами (обучающие видео и др.): 47,0% и 41,4 % учащихся соответственно получили за РКР отметки «7—10 баллов». Такие же отметки получили 21,0 % и 15,8 % учащихся, которые пользуются при подготовке к учебным занятиям книгами серии «Готовим домашние задания» и решебниками по учебному предмету.

#### 5. Мотивация учебной деятельности учащихся.

Для выявления направленности мотивации учебной деятельности учащихся VIII класса использовалась методика Т. Д. Дубовицкой<sup>3</sup>. Как показало исследование, 65,0 % участников РКР по химии имеют внутреннюю мотивацию к изучению учебного предмета; 33,0 % — внешнюю мотивацию, 2,0 % учащихся не мотивированы к изучению учебного предмета.

С контрольной работой лучше справились учащиеся с внешней мотивацией к изучению учебного предмета (42,0 % учащихся получили отметки «7—10 баллов»). Такие же отметки получили 35,0 % учащихся с внутренней мотивацией к изучению учебного предмета.

В ходе анкетирования изучалось также время выполнения учащимися домашних заданий по химии<sup>4</sup>. По результатам анкетирования:

11,8 % учащихся выполняют домашнее задание по химии менее 15 минут, 51,7 % учащихся — до 30 минут, 27,4 % учащихся — до 1 часа, 5,0 % учащихся — до 2 часов, 1,5 % учащихся — более 2 часов. 2,6 % учащихся не дали ответа на этот вопрос.

По результатам анкетирования в среднем 30,8 % учащихся не успевают выполнить домашнее задание по химии из-за большого объема; 6,1 % учащихся не считают нужным самостоятельно выполнять домашние задания, так как ответы можно списать в решебниках, у одноклассников.

С учетом вышеизложенного для повышения качества образования по учебному предмету «Химия» **рекомендуется:**

*Администрации учреждений общего среднего образования:*

1. Усилить контроль за:

организацией на учебных занятиях различных видов учебно-познавательной деятельности, обеспечивающих дости-

<sup>2</sup> Учащиеся, которые обучались у трех учителей-методистов и учителей высшей квалификационной категории, объединены в одну группу.

<sup>3</sup> Дубовицкая, Т. Д. Методика диагностики направленности учебной мотивации / Т. Д. Дубовицкая // Психологическая наука и образование. — 2002. — № 2. — С. 42—45.

<sup>4</sup> По требованиям СанПиН на выполнение домашнего задания в восьмом классе по всем учебным предметам отводится 2,5 часа.

жение всех результатов освоения содержания химического образования, предусмотренных учебной программой по учебному предмету;

определением содержания и объема домашних заданий для учащихся в соответствии с требованиями СанПиН и с учетом количества учебных предметов, по которым учащиеся должны будут выполнить домашние задания к очередному учебному дню.

2. При организации работы с родителями учащихся, используя результаты РКР по химии, акцентировать внимание на невысоком эффекте использования при подготовке к учебным занятиям решебников и других пособий с готовыми ответами.

*Учителям химии:*

1. При проведении учебных занятий обеспечивать организацию различных видов учебно-познавательной деятельности, направленных на достижение результатов освоения содержания образования по учебному предмету, предусмотренных учебной программой.

2. Целенаправленно формировать у учащихся умение решать практико-ориентированные задачи, требующие применения химических знаний, а также знаний по другим учебным предметам.

3. Организовать целенаправленную работу по формированию у учащихся умений работать с информацией, представленной в разных знаковых системах (текст, таблица, график, рисунок, схема, диаграмма).

4. Усилить внимание к отработке элементов знаний и умений, которые вызвали наибольшие затруднения у учащихся при выполнении РКР: составление уравнений химических реакций, расчет количественного состава химических веществ, расчет по уравнению химической реакции; формулирование и аргументация выводов.

5. При определении содержания и объема домашних заданий для учащихся строго руководствоваться требованиями СанПиН, а также:

- учитывать количество учебных предметов, по которым учащиеся долж-

ны будут выполнить домашние задания накануне дня проведения следующего учебного занятия по химии;

- объяснять учащимся критерии и способы выполнения домашних заданий.

*Методическим объединениям учителей химии:*

Включить в план работы следующие вопросы:

1. Обучение учащихся решению практико-ориентированных задач (задач на применение химических знаний в повседневной жизни), задач с межпредметным содержанием.

2. Организация на учебных занятиях различных видов учебно-познавательной деятельности учащихся, направленных на достижение требований учебной программы по учебному предмету.

3. Формирование у учащихся на учебных занятиях по учебному предмету «Химия» умений работать с информацией, представленной в разных знаковых системах.

4. Методы и приемы обеспечения обратной связи на учебных занятиях по химии с целью своевременного выявления пробелов в знаниях и умениях учащихся. Методы и приемы эффективной коррекционной работы с учащимися по учебному предмету.

*Учреждениям дополнительного образования взрослых:*

Включить в программы повышения квалификации учителей химии учреждений общего среднего образования следующие вопросы:

1. Формирование метапредметных, предметных и личностных компетенций учащихся в процессе экспериментальной деятельности на учебных занятиях по химии.

2. Реализация межпредметных связей в процессе обучения химии как фактор активизации учебно-познавательной деятельности учащихся.

3. Организация самостоятельной проектной деятельности учащихся на учебных занятиях и во внеурочной деятельности при изучении учебного предмета «Химия».



## РЕКОМЕНДАЦИИ по результатам республиканской контрольной работы по учебному предмету «География» (VIII класс)

Республиканская контрольная работа (далее — РКР) по учебному предмету «География» проводилась с целью изучения уровня образовательных достижений учащихся VIII класса и факторов, оказывающих влияние на освоение учащимися содержания образования по данному учебному предмету.

Содержание контрольной работы определялось требованиями учебной программы по учебному предмету «География»<sup>1</sup> к результатам учебной деятельности учащихся. Задания были направлены на проверку усвоения учебного материала, изученного до даты проведения контрольной работы (18.02.2020). Контрольная работа включала пять заданий: два задания с выбором ответа из предложенных вариантов, два задания открытого типа с кратким ответом, одно задание открытого типа со свободно конструируемым (развернутым) ответом. На выполнение контрольной работы отводилось 45 минут.

С целью ознакомления потенциальных участников и общественности со структурой контрольной работы, количеством, формой заданий, уровнем их сложности была разработана демонстрационная версия материалов, размещенная в декабре 2019 года на информационном ресурсе управления мониторинга качества образования Национального института образования (НИО).

В РКР по географии приняли участие 4 463 учащихся VIII класса из 157 учреждений образования. В выборке были представлены учреждения образования всех административных районов страны, в том числе всех городских районов областных центров и г. Минска.

В соответствии с процедурой проведения РКР проверка работ учащихся осуществлялась районными предметными комиссиями (работы учащихся своего региона они не проверяли). Выборочная проверка работ учащихся (примерно одна треть от общего количества работ) осуществлялась областными предметными комиссиями и предметной комиссией г. Минска.

### Результаты выполнения РКР по учебному предмету «География»

Общее количество учащихся, выполнивших контрольную работу на высоком, достаточном и среднем уровнях, составило 97,5 % от всех участников РКР. Среди них: 8,4 % учащихся выполнили контрольную работу на высоком уровне (получили отметки «9—10 баллов»), 72,3 % — на достаточном уровне («7—8 баллов»), 16,8 % — на среднем («5—6 баллов»). Количество учащихся, выполнивших РКР на удовлетворительном (отметки «3—4 балла») и низком уровнях («1—2 балла»), составило 2,4 % и 0,1 % соответственно (*диаграмма*).

Задание, соответствующее **первому уровню** усвоения учебного материала, правильно выполнили в среднем 96,4 % учащихся, 3,6 % учащихся допустили ошибки.

**Справочно.** При выполнении первого задания учащимся было необходимо выбрать два правильных ответа из пяти предложенных (1 вариант — узнать государства с самой большой численностью населения, 2 вариант — узнать государства, самые большие по площади).

Задание, соответствующее **второму уровню** усвоения учебного материала,

<sup>1</sup> Учебная программа по учебному предмету «География» для VIII класса учреждений общего среднего образования с русским языком обучения и воспитания. — Минск, 2019. — Режим доступа: [https://adu.by/images/2019/08/8\\_geograf\\_rus.doc](https://adu.by/images/2019/08/8_geograf_rus.doc). — Дата доступа: 20.03.2020.



**Диаграмма. —  
Распределение  
учащихся  
VIII класса по  
уровням усвоения  
учебного материала  
(по результатам  
РКР), %**

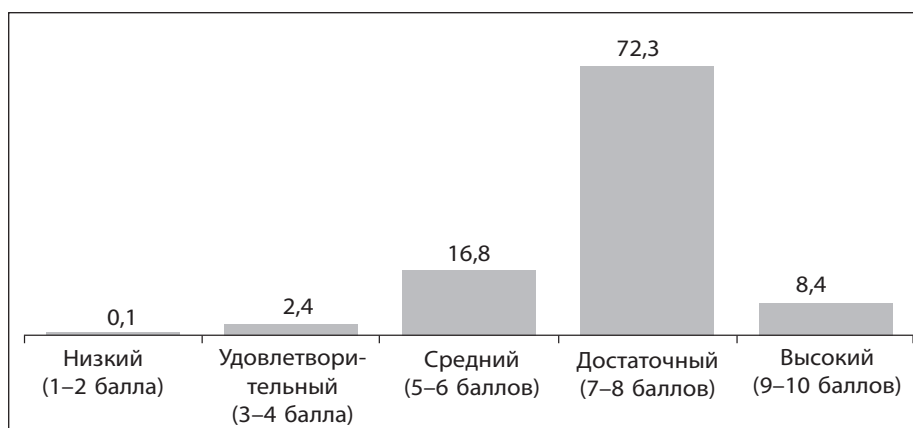

без ошибок выполнили 90,4 % учащихся, 9,6 % учащихся допустили ошибки.

*Справочно.* В задании требовалось установить соответствие между терминами и их определениями (термины относились к темам: «Политическая карта мира», «Население мира», «Природные ресурсы и их роль в жизни человека», «Общая характеристика хозяйства», «Промышленность»).

С заданием *третьего уровня* справились в среднем 23,9 % учащихся, ошибки допустили 75,5 % учащихся, 0,6 % учащихся не приступили к выполнению этого задания.

*Справочно.* Для успешного выполнения этого задания учащимся было необходимо знать страны, лидирующие по валовому сбору сельскохозяйственной культуры (вариант 1 — пшеницы, вариант 2 — риса), уметь определять их на карте; знать природные условия, влияющие на географию выращивания данной культуры.

Задание, соответствующее *четвертому уровню* усвоения учебного материала, правильно выполнили 41,0 % участников РКР, 56,5 % учащихся допустили ошибки, не приступили к выполнению задания 2,5 % учащихся.

*Справочно.* При выполнении данного задания учащиеся должны были продемонстрировать знание понятий «рождаемость», «смертность», «естественный прирост», а также умения извлекать необходимую информацию из таблиц, рассчитывать коэффициенты рождаемости, смертности и естественного прироста; сравнивать численность населения и естественный прирост в отдельных странах, делать выводы о факторах, влияющих на динамику численности населения в странах.

С заданием *пятого уровня* без ошибок справились 1,1 % участников РКР, 73,9 % допустили ошибки, 25,0 % учащихся к выполнению задания не приступили.

*Справочно.* В задании требовалось дать ответ на вопросы о возможных перспективах развития одной из отраслей промышленности, географии ее развития, при условии, что определяющим фактором ее размещения станет экологический. Учащиеся должны были предложить не менее трех версий и обосновать их.

Ошибки, допущенные учащимися при выполнении данного задания, были обусловлены незнанием структуры отраслей промышленности, неумением использовать знания о факторах размещения производства для анализа размещения указанной отрасли, неумением применять ранее усвоенные знания для решения учебной задачи (знания о влиянии природных условий на размещение сельскохозяйственных культур (7 класс)).

**Влияние отдельных факторов на результаты учебной деятельности учащихся по учебному предмету «География»**

**1. Посещение факультативных занятий по учебному предмету.**

Согласно результатам анкетирования учащихся 26,7 % участников РКР посещали факультативные занятия по учебному предмету «География». Из них: 5,0 % учащихся — на протяжении трех лет (в VI–VIII классах); 6,8 % — на

протяжении двух лет (в VII—VIII классах); 14,9 % учащихся — только в текущем учебном году.

Результаты РКР позволяют сделать вывод о несущественном влиянии данного фактора на результаты контрольной работы по географии. 81,8 % восьмиклассников, которые посещали факультативные занятия, получили за РКР отметки «7—10 баллов». Такие же отметки получили 80,3 % учащихся, которые не посещали факультативных занятий по учебному предмету.

### **2. Дополнительные занятия с репетитором.**

По результатам анкетирования учащихся только 1,9 % участников РКР использовали услуги репетитора по географии. Из них 36,3 % учащихся посещали также факультативные занятия по учебному предмету в учреждении общего среднего образования. В связи со статистически незначимым количеством учащихся, которые посещали дополнительные занятия по географии только у репетиторов, анализ результатов выполнения ими РКР не проводился.

### **3. Квалификационная категория и педагогический стаж учителей, под руководством которых участники РКР изучали учебный предмет.**

В анкетировании приняли участие 336 учителей географии. Из них:

0,3 % учителей имеют квалификационную категорию «учитель-методист», 31,3 % — высшую квалификационную категорию, 45,2 % — первую квалификационную категорию, 12,5 % — вторую квалификационную категорию, 10,7 % учителей не имеют квалификационной категории;

47,3 % учителей имеют стаж работы более 20 лет, 13,1 % — от 16 до 20 лет, 9,5 % — от 11 до 15 лет, 11,0 % — от 6 до 10 лет, 15,2 % — от

1 года до 5 лет, 3,9 % учителей — менее 1 года.

Результаты РКР позволяют сделать вывод о влиянии квалификационной категории и педагогического стажа педагогов на качество образования по учебному предмету.

Лучше справились с контрольной работой учащиеся, которых обучали:

учителя-методисты и учителя с высшей квалификационной категорией (87,5 % учащихся, которые обучались у этих учителей, получили отметки «7—10 баллов»);

учителя со стажем работы более 20 лет (85,6 % учащихся, которые обучались у этих учителей, получили отметки «7—10 баллов»).

### **4. Мотивация учебной деятельности учащихся.**

Для выявления направленности мотивации учебной деятельности учащихся VIII класса использовалась *методика Т. Д. Дубовицкой*<sup>2</sup>. Как показало исследование, 74,4 % учащихся, выполнявших контрольную работу, имеют внутреннюю мотивацию к изучению учебного предмета; 23,9% — внешнюю мотивацию; 1,7 % — не мотивированы к изучению учебного предмета.

С контрольной работой по географии лучше справились учащиеся с внутренней мотивацией к изучению учебного предмета (83,5 % учащихся получили отметки «7—10 баллов»). Такие же отметки получили 71,9 % учащихся с внешней мотивацией к изучению учебного предмета.

В ходе анкетирования изучалось также время выполнения учащимися домашних заданий<sup>3</sup>. По результатам анкетирования:

12,1 % учащихся выполняют домашнее задание менее 15 минут, 53,4 % учащихся — до 30 минут, 28,2 % — до

<sup>2</sup> Дубовицкая, Т. Д. Методика диагностики направленности учебной мотивации / Т. Д. Дубовицкая // Психологическая наука и образование. — 2002. — № 2. — С. 42—45.

<sup>3</sup> По требованиям СанПиН на выполнение домашнего задания в восьмом классе по всем учебным предметам отводится 2,5 часа.

1 часа, 4,8 % — до 2 часов, 1,5 % учащихся — более 2 часов.

С учетом вышеизложенного для повышения качества образования по учебному предмету «География» **рекомендуется:**

*Администрации учреждений общего среднего образования:*

Усилить контроль за:

качеством организации и проведения факультативных занятий по учебному предмету «География»;

организацией на учебных занятиях различных видов учебно-познавательной деятельности, обеспечивающих освоение знаний, умений, компетенций, предусмотренных учебной программой по учебному предмету;

определением содержания и объема домашних заданий для учащихся в соответствии с требованиями СанПиН и с учетом количества учебных предметов, по которым учащиеся должны будут выполнить домашние задания к очередному учебному дню.

*Учителям географии:*

1. При проведении учебных занятий обеспечивать организацию различных видов учебно-познавательной деятельности, направленных на достижение результатов освоения содержания географического образования, предусмотренных учебной программой по учебному предмету.

2. Организовать целенаправленную работу по формированию у учащихся читательских умений, в том числе уметь работать с разными источниками информации, с информацией, представленной в разных знаковых системах (текст, таблица, график, рисунок, схема, диаграмма).

3. При определении содержания и объема домашних заданий для учащихся

строго руководствоваться требованиями СанПиН, а также:

- учитывать количество учебных предметов, по которым учащиеся должны будут выполнить домашние задания накануне дня проведения следующего учебного занятия по географии;

- объяснять учащимся критерии и способы выполнения домашних заданий.

*Методическим объединениям учителей географии:*

Включить в план работы следующие вопросы:

1. Обучение учащихся решению практико-ориентированных задач (задач на применение географических знаний и умений в повседневной жизни), задач с межпредметным содержанием.

2. Организация на учебных занятиях различных видов учебно-познавательной деятельности учащихся, направленных на достижение требований учебной программы по учебному предмету.

3. Организация работы с различными источниками информации: учебными пособиями, географическими картами, статистическими материалами и др.

*Учреждениям дополнительного образования взрослых:*

Включить в программы курсов повышения квалификации учителей географии учреждений общего среднего образования следующие вопросы:

1. Методика проведения факультативных занятий по учебному предмету «География».

2. Методика формирования читательских умений учащихся на учебных занятиях по географии.

3. Методика организации работы с разными источниками информации на учебных занятиях по учебному предмету «География».

*Материалы подготовлены специалистами управления мониторинга качества образования Национального института образования*