

МИНИСТЕРСТВО ОБРАЗОВАНИЯ РЕСПУБЛИКИ БЕЛАРУСЬ

УЧЕБНАЯ ПРОГРАММА
ДЛЯ УЧРЕЖДЕНИЙ ОБЩЕГО СРЕДНЕГО ОБРАЗОВАНИЯ
С РУССКИМ ЯЗЫКОМ ОБУЧЕНИЯ

ДОПРИЗЫВНАЯ
И МЕДИЦИНСКАЯ
ПОДГОТОВКА

X—XI классы

*Утверждено
Министерством образования
Республики Беларусь*



МИНСК
НАЦИОНАЛЬНЫЙ ИНСТИТУТ ОБРАЗОВАНИЯ
2012

УДК 373.121.414:373.5:[355.233.11+614.88]
ББК 74.266.849
У91

Учебное издание

УЧЕБНАЯ ПРОГРАММА
для учреждений общего среднего образования
с русским языком обучения

**ДОПРИЗЫВНАЯ
И МЕДИЦИНСКАЯ ПОДГОТОВКА**
Х—ХІ классы

Нач. редакционно-издательского отдела *Г. И. Бондаренко*
Редактор *Т. В. Примаченок*
Художественный редактор *И. А. Усенко*
Компьютерная верстка *Ю. М. Головейко*
Корректор *В. П. Шкрёдова*

Подписано в печать 07.03.2012. Формат 60×84/16.
Бумага газетная. Печать офсетная. Усл. печ. л. 3,72.
Уч.-изд. л. 2,8. Тираж 3200 экз. Заказ

Научно-методическое учреждение «Национальный институт образования»
Министерства образования Республики Беларусь.
ЛИ № 02330/0494469 от 08.04.2009. Ул. Короля, 16, 220004, г. Минск

Минское областное унитарное предприятие «Борисовская укрупненная
типография им. 1 Мая». ЛП № 02330/0150443 от 19.12.2008.
Ул. Строителей, 33, 222120, г. Борисов

ISBN 978-985-559-038-6

© Министерство образования
Республики Беларусь, 2012
© НМУ «Национальный институт
образования», 2012

ДОПРИЗЫВНАЯ ПОДГОТОВКА



ПОЯСНИТЕЛЬНАЯ ЗАПИСКА

Допризывная подготовка организуется и проводится с юношами на основании Закона Республики Беларусь «О воинской обязанности и воинской службе» в учреждениях общего среднего образования, учреждениях профессионально-технического и среднего специального образования.

Цели допризывной подготовки — формирование у юношей:

- ♦ морально-психологической готовности к военной службе;
- ♦ знаний, умений и основ культуры воинской службы, необходимых для освоения обязанностей защитника Отечества.

Задачи допризывной подготовки:

- ♦ расширение и углубление знаний о героизме и мужестве наших предков в деле защиты Отечества;
- ♦ воспитание гражданственности и патриотизма, чувства личной ответственности за выполнение конституционного долга по защите Республики Беларусь;
- ♦ ознакомление с оборонительным характером Военной доктрины Республики Беларусь, историей и современным состоянием национальных Вооруженных Сил, основными положениями общевоинских уставов, порядком прохождения военной службы, службы в резерве;
- ♦ воспитание товарищества, коллективизма, взаимовыручки, гуманности, нравственности, основ культуры общения и уставных взаимоотношений;
- ♦ изучение прав, обязанностей и ответственности призывника, порядка приписки к призывным участкам и призыва на военную службу, службу в резерве;
- ♦ обучение стрельбе из пневматической и малокалиберной винтовок; метанию ручных гранат; действиям в экстремальных условиях и на учебном поле боя; строевым приемам и движениям без оружия; выполнению нормативов и упражнениям по основам военного дела.

Планирование. Планирование допризывной подготовки в учреждениях общего среднего образования осуществляется в соответствии с требованиями учебной программы. Оно должно быть направлено на всестороннюю и качественную подготовку юношей к службе в Вооруженных Силах, других войсках и воинских формированиях Республики Беларусь, комплексное изучение всех разделов и тем на основе внутрипредметных и межпредметных связей. На допризывную подготовку, проводимую на III ступени общего среднего образования в учреждениях общего среднего образования, отводится 100 ч, из них 30 ч — на учебно-полевой сбор.

Занятия могут проводиться по 1 ч в неделю в учреждениях общего среднего образования, методом «Дня призывника» (1—2 дня в месяц по 6 ч) на базе учебных центров по допризывной подготовке (далее — учебный центр) либо сочетанием этих методов.

Учебно-полевой сбор (5 дней) с учащимися X класса проводится на базе оборонно-спортивных оздоровительных или спортивно-патриотических лагерей, учебных центров или воинских частей Вооруженных Сил, других войск и воинских формирований Республики Беларусь (далее — воинская часть) по окончании учебного года.

Темы занятий и количество часов, проведенных на учебно-полевом сборе, заносятся в журнал X класса после графы «Годовая отметка». Эти занятия тарифицируются и оплачиваются учителям (преподавателям, руководителям) допризывной подготовки за X класс на общих основаниях.

Порядок проведения учебно-полевого сбора в учреждениях общего среднего образования районов (городов), где отсутствует учебно-материальная база, устанавливается органами управления образования на местах по согласованию с военными комиссариатами, начальниками гарнизонов и командирами воинских частей.

Занятия 8, 10—12 по уставам Вооруженных Сил Республики Беларусь проводятся в воинской части. Время посещения воинской части определяется руководителями учреждений общего среднего образования совместно с органами управления образования на местах по согласованию с военными комиссариатами, начальниками гарнизонов и командирами воинских частей.

В учреждениях общего среднего образования составляются недельные планы прохождения допризывной подготовки на полгода или на учебный год (приложения 1, 2).

Организация занятий. В целях обеспечения организованного проведения занятий по допризывной подготовке и привития учащимся практических навыков в выполнении требований общевоинских уставов классы именуется взводами, каждый класс делится на 2—3 отделения. Из числа юношей, обладающих высокими морально-психологическими и лидерскими качествами, приказом руководителя учреждения общего среднего образования назначаются командиры взводов и отделений.

Все занятия должны быть направлены на формирование у обучаемых высоких морально-психологических качеств, воспитание культуры общения, подготовку юношей к выполнению долга по защите Отечества, развитие у них навыков поведения и действий в соответствии с требованиями общевоинских уставов.

Каждое занятие по допризывной подготовке начинается с построения личного состава взвода, проверки наличия учащихся и доклада руководителю о готовности к занятию. На занятии должны соблюдаться требования общевоинских уставов при действиях, ответах, обращении учащихся к руководителю занятия (по воинскому званию), прививаться дисциплинированность и подтянутость, воспитываться воинская вежливость и чувство уважения к старшим и своим товарищам.

В начале практического занятия учащимся излагаются правила поведения и требования безопасности при действиях по изучаемым вопросам. Руководитель занятия обязан убедиться, что учащиеся усвоили требования безопасности, обладают достаточными практическими навыками по их выполнению и что для безопасного проведения занятия созданы все условия.

На занятиях по допризывной подготовке необходимо применять разнообразные формы и методы обучения, вызывающие интерес учащихся к изучаемому материалу, прививающие им любовь к военному делу, обеспечивающие сознательное, прочное усвоение программы, способствующие выработке навыков самостоятельной работы и умения применять на практике полученные знания.

В содержание всех разделов допризывной подготовки следует включать элементы культуры воинской службы. Мате-

риальную культуру белорусской армии составляют уровень развития вооружения и военной техники, форма одежды военнослужащих, состояние военных городков, полигонов, стрельбищ, спортзалов, клубов, столовых, казарм. К базисным элементам духовной культуры белорусских воинов относятся: боевые традиции; воинские ритуалы; ценности, среди которых национальной ценностью для белорусского народа является победа советского народа в Великой Отечественной войне; система взаимоотношений между военнослужащими, основу которых составляют уставные взаимоотношения, культура общения.

Преподавателям-офицерам, уволенным с военной службы с правом ношения военной формы одежды и знаков различия, рекомендуется их ношение при проведении занятий.

Оценка успеваемости. Учебная деятельность учащихся оценивается по десятибалльной системе. Оценка проводится по общепринятым методикам.

Отметка за четверть выставляется на основе результатов тематического контроля с учетом результатов поурочного контроля. Годовые отметки за X и XI классы выставляются на основе четвертных отметок, а итоговая отметка по допризывной подготовке выставляется на основе отметки за XI класс.

ТЕМАТИЧЕСКИЙ ПЛАН

№ темы	Наименование раздела и темы	Количество часов			
		Всего	в том числе		
			X класс	XI класс	учебно- полевой сбор
1	2	3	4	5	6
	Вводное занятие	1	1		
	Героизм и мужество белорусского народа	5	5		
1	Защита Отечества нашими предками	1	1		
2	Воины-белорусы в Великой Отечественной войне	1	1		
3	Партизаны и подпольщики Белоруссии в годы фашистской оккупации	1	1		
4	Героизм и мужество в мирные дни	2	2		

1	2	3	4	5	6
	Военная политика Республики Беларусь	6	3	3	
1	Войны и военные конфликты	3	2	1	
2	Международное гуманитарное право в период вооруженных конфликтов	1		1	
3	Военная политика Республики Беларусь	1		1	
4	Законодательство Республики Беларусь по военным вопросам	1	1		
	Допризывник и призывник	2	2		
1	Приписка к призывным участкам и призыв на военную службу, службу в резерве	1	1		
2	Права, обязанности и ответственность призывника	1	1		
	Вооруженные Силы Республики Беларусь	6		5	1
1	История и современность белорусской армии	1		1	
2	Состав и структура Вооруженных Сил	1		1	
3	Вооружение и военная техника	3		2	1
4	Военные учебные заведения Республики Беларусь	1		1	
	Основы военного дела	70	21	23	26
1	Тактическая подготовка	9	2	1	6
2	Огневая подготовка	16	6	6	4
3	Строевая подготовка	8	4	3	1
4	Уставы Вооруженных Сил Республики Беларусь	12	2	6	4
5	Радиационная, химическая и биологическая защита	8	4	2	2
6	Военная топография	5	3		2
7	Выживание и деятельность в экстремальных условиях	7		3	4
8	Военно-медицинская подготовка	4		2	2
9	Военно-прикладная физическая подготовка	1			1
	Контрольные занятия	10	3	4	3
	В С Е Г О	100	35	35	30

ВВОДНОЕ ЗАНЯТИЕ

Требования Закона Республики Беларусь «О воинской обязанности и воинской службе» об обязательной и добровольной подготовке граждан к военной службе. Содержание программы допризывной подготовки, задачи обучения по каждому разделу. Порядок проведения занятий по допризывной подготовке. Обязанности обучаемых и правила их поведения на занятиях.

ГЕРОИЗМ И МУЖЕСТВО БЕЛОРУССКОГО НАРОДА

Т е м а 1. Защита Отечества нашими предками

Вооруженная борьба восточных славян. Мужество наших предков при защите своей земли, своего Отечества. Сражение на реке Неве, Куликовская и Грюнвальдская битвы. Доблесть и слава белорусских полков.

Т е м а 2. Воины-белорусы в Великой Отечественной войне

Всенародный характер отпора, данного советским народом фашистам в Великой Отечественной войне. Воины-белорусы и совершенные ими героические подвиги. Белорусский народ чтит память своих героев.

Т е м а 3. Партизаны и подпольщики Белоруссии в годы фашистской оккупации

Причины возникновения партизанского движения и деятельности подпольщиков в Белоруссии. Боевая деятельность партизан — народных мстителей. Подвиги героев-подпольщиков на оккупированной территории.

Т е м а 4. Героизм и мужество в мирные дни

Мужество воинов-саперов. Верность воинскому долгу воинов-интернационалистов. Белорусские космонавты. Герой Беларуси Владимир Карват. Продолжение традиции мужества и героизма.

Родина. Отечество. Отчизна. Гражданственность, патриотизм.

Ордена и медали Республики Беларусь за мужество и отвагу, проявленные при защите Отечества и его государственных интересов, образцовое исполнение воинского долга.

ВОЕННАЯ ПОЛИТИКА РЕСПУБЛИКИ БЕЛАРУСЬ

Т е м а 1. Войны и военные конфликты

Занятие 1. Понятие, виды войн и военных конфликтов. Классификация войн. Специфика и характер современных войн. Трансформация содержания вооруженной борьбы в современных условиях.

Занятие 2. Информационно-психологическое противоборство. Понятие, история психологических войн. Цели и способы ведения психологической войны. Манипуляция сознанием, специфика и характер воздействия психологической войны на человека.

Занятие 3. Формы и методы манипуляции сознанием. Способы противодействия психологической агрессии. Контрпропаганда и создание независимого информационного пространства как средства защиты от психологической агрессии. Идеология государства как противодействие психологической агрессии и повышение национальной психологической устойчивости.

Т е м а 2. Международное гуманитарное право в период вооруженных конфликтов

Понятие, источники и принципы международного гуманитарного права. Запрещенные методы, средства ведения войны и действия в отношении жертв войны. Комбатанты и гражданские лица, военнопленные, их права и обязанности. Правила поведения военнослужащих в бою. Международные преступления. Международные трибуналы.

Т е м а 3. Военная политика Республики Беларусь

Военная политика как составная часть общей политики государства. Оборонительный характер Военной доктрины Республики Беларусь. Концепция национальной безопасности Республики Беларусь, жизненно важные интересы республики в военной сфере. Военная организация Республики Беларусь.

Т е м а 4. Законодательство Республики Беларусь по военным вопросам

Положение Конституции Республики Беларусь о защите Республики Беларусь. Основные положения Концепции национальной безопасности Республики Беларусь и законов Республики Беларусь «Об обороне», «О Вооруженных Силах Республики Беларусь», «О воинской обязанности и воинской службе», «О статусе военнослужащих».

ДОПРИЗЫВНИК И ПРИЗЫВНИК

Т е м а 1. Приписка к призывным участкам и призыв на военную службу, службу в резерве

Обязательная и добровольная подготовка граждан к военной службе.

Призывные комиссии, их задачи и состав. Оповещение призывников о явке для призыва. Обязательность явки на призывной участок по повестке. Медицинское освидетельствование. Предоставление отсрочек и освобождение от призыва.

Т е м а 2. Права, обязанности и ответственность призывника

Права призывника. Обязанности призывника. Административная ответственность за неисполнение обязанностей призывника. Уголовная ответственность за уклонение от призыва.

ВООРУЖЕННЫЕ СИЛЫ РЕСПУБЛИКИ БЕЛАРУСЬ

Т е м а 1. История и современность белорусской армии

Рождение Белорусского военного округа, его история и боевые традиции. Из округа — в армию суверенного государства. Строительство Вооруженных Сил на новом историческом этапе.

Т е м а 2. Состав и структура Вооруженных Сил

Состав и структура Вооруженных Сил. Виды Вооруженных Сил. Рода войск. Специальные войска. Организационное строение Вооруженных Сил.

Т е м а 3. Вооружение и военная техника

Занятие 1. Вооружение и военная техника Сухопутных войск. Тактико-технические характеристики танка Т-72Б, боевой машины пехоты БМП-2, боевой машины десанта БМД-1, бронетранспортера БТР-80. Военная техника ракетных войск и артиллерии. Основные виды стрелкового вооружения.

Занятие 2. Вооружение и военная техника Военно-воздушных сил и войск противовоздушной обороны. Основные типы самолетов и вертолетов, их предназначение и тактико-технические характеристики. Зенитно-ракетные комплексы, их типы и предназначение.

Занятие 3. Экскурсия в воинскую часть. Осмотр вооружения и военной техники воинской части.

Т е м а 4. Военные учебные заведения Республики Беларусь

Военная академия Республики Беларусь, факультеты, порядок подготовки военных кадров. Академия МВД. Учебные заведения МЧС. Военные факультеты гражданских учреждений, обеспечивающих получение высшего образования. Минское суворовское военное училище.

Мужество и романтика военной профессии. Требования к подготовке и деятельности офицерских кадров. Сроки обучения и порядок поступления в военные учебные заведения.

ОСНОВЫ ВОЕННОГО ДЕЛА

Т е м а 1. Тактическая подготовка

Занятие 1. Современный общевойсковой бой. Определение боя. Характеристика современного общевойскового боя. Виды боя. Обязанности солдата и командира отделения в бою.

Занятие 2. Мотострелковое отделение. Организация и вооружение. Боевые возможности. Походный и боевой порядок мотострелкового отделения.

Занятия 3, 4. Практические. Инженерное оборудование позиции отделения. Самоокапывание. Способы маскировки на поле боя. Действия солдата в обороне. Выполнение норматива № 1.

Занятия 5, 6. Практические. Передвижение солдата на поле боя. Действия солдата в наступлении. Выполнение нормативов № 2, 4.

Занятия 7, 8. Практические. Действия солдата, назначенного наблюдателем или дозорным. Выполнение норматива № 3.

Занятие 9. Вооруженные силы иностранных государств (США, Германии, Великобритании, Франции). Тактико-технические характеристики основных видов вооружения и военной техники.

Т е м а 2. Огневая подготовка

Занятие 1. История возникновения и развития стрелкового оружия. Требования безопасности при обращении с оружием и взрывчатыми веществами.

Занятие 2. Назначение, характеристики и общее устройство пневматической винтовки. Заряжание винтовки. Уход и бережение. Назначение и боевые свойства малокалиберной винтовки. Общее устройство. Уход и бережение.

Занятие 3. Основы стрельбы. Явление выстрела. Начальная скорость пули. Отдача. Элементы траектории. Прямой выстрел. Прикрытое, мертвое (непоражаемое) и поражаемое пространство.

Занятие 4. Приемы стрельбы. Изготовка для стрельбы. Прицеливание. Спуск курка. Организация дыхания при выстреле.

Занятие 5. Практическое. Требования безопасности при проведении стрельб. Выполнение упражнения № 1 стрельб из пневматической винтовки¹.

Занятие 6. Практическое. Требования безопасности при проведении стрельб. Выполнение упражнения № 2 стрельб из пневматической винтовки¹.

Занятия 7, 8. Практические. Требования безопасности при проведении стрельб. Выполнение упражнения № 1 стрельб из малокалиберной винтовки¹.

Занятия 9, 10. Практические. Требования безопасности при проведении стрельб. Выполнение упражнения № 2 стрельб из малокалиберной винтовки¹.

Занятия 11, 12. Назначение, тактико-технические характеристики автомата АК-74. Общее устройство и принцип работы.

¹ Условия упражнений стрельб и метания ручных гранат приведены в приложении 4.

Занятие 13. Порядок неполной разборки и сборки автомата. Уход и сбережение. Выполнение нормативов № 1—3.

Занятие 14. Ручные осколочные гранаты. Назначение, боевые свойства и общее устройство гранат РГД-5, Ф-1, РГО, РГН. Запалы УЗРГМ и ударно-дистанционный. Порядок боевого применения гранат.

Занятия 15, 16. Практические. Изучение приемов и правил метания ручных гранат. Требования безопасности при обращении с гранатами. Выполнение упражнений № 1, 2 в метании ручных гранат¹.

Т е м а 3. Строевая подготовка

Занятие 1. Практическое. Строй и их элементы. Управление строем. Предварительные и исполнительные команды. Обязанности военнослужащих перед построением и в строю.

Занятие 2. Практическое. Строевая стойка. Выполнение команд «Становись!», «Равняйся!», «Смирно!», «Вольно!», «Заправиться!», «Отставить!».

Занятие 3. Практическое. Повороты на месте.

Занятие 4. Практическое. Движение строевым и походным шагом.

Занятие 5. Практическое. Повороты в движении.

Занятие 6. Практическое. Выход из строя и возвращение в строй. Подход к начальнику и отход от него.

Занятие 7. Практическое. Построение отделения в развернутый и походный строй. Перестроение отделения из развернутого строя в походный и обратно. Размыкание и смыкание отделения.

Занятие 8. Практическое. Движение отделения строевым и походным шагом. Военское приветствие в строю. Ответ на приветствие и поздравление.

Т е м а 4. Уставы Вооруженных Сил Республики Беларусь

Занятие 1. Назначение и общее содержание общевоинских уставов. Правила воинской вежливости. Воинские звания и знаки различия. Форма одежды военнослужащих. Обращение к начальникам и старшим.

¹ Условия упражнений стрельб и метания ручных гранат приведены в приложении 4.

Занятие 2. Военная присяга. Содержание Военной присяги. Порядок принятия Военной присяги.

Занятие 3. Боевое Знамя воинской части — символ воинской чести, доблести и славы. Описание, порядок вручения и хранения Боевого Знамени воинской части.

Воинские ритуалы.

Занятие 4. Общие обязанности военнослужащих. Обязанности солдата. Начальники и подчиненные, старшие и младшие. Порядок отдачи и выполнения приказов. Воинское приветствие.

Занятие 5. Воинская дисциплина, ее сущность и значение. Поощрения, применяемые к солдатам, дисциплинарные взыскания, налагаемые на солдат.

Занятие 6. Нравственные принципы и нормы поведения в воинском коллективе. Адаптация военнослужащего в коллективе.

Занятие 7. Правила успешной адаптации в воинском коллективе. Личный рейтинг военнослужащего. Роли членов коллектива, лидерство в коллективе. Противодействие негативным тенденциям в отношениях между членами коллектива.

Занятие 8. Суточный наряд роты. Назначение, состав, вооружение суточного наряда. Обязанности дневального по роте.

Занятие 9. Практическое. Обязанности дневального по роте.

Занятия 10—12. Экскурсия в воинскую часть. Размещение военнослужащих, проходящих срочную военную службу. Содержание помещений казармы, учебных классов, учебных городков, клуба, солдатской столовой. Распорядок дня воинской части.

Сохранение и укрепление здоровья военнослужащих. Помывка в бане. Амбулаторный прием. Диспансеризация.

Порядок увольнения солдат и сержантов срочной службы из расположения воинской части. Посещение военнослужащих. Отпуска военнослужащих срочной службы.

Нормы обеспечения военнослужащих срочной службы продовольствием, снабжения вещевым имуществом. Денежное довольствие.

Т е м а 5. Радиационная, химическая и биологическая защита

Занятие 1. Краткая характеристика оружия массового поражения иностранных армий. Поражающие факторы ядерного взрыва.

Занятие 2. Химическое оружие, классификация отравляющих веществ по физиологическому действию на организм. Биологическое оружие, понятие о карантине и обсервации.

Занятие 3. Средства защиты органов дыхания. Назначение и устройство фильтрующих противогазов. Пользование противогазом.

Назначение, устройство и правила пользования респиратором.

Занятие 4. Средства защиты кожи. Назначение и общее устройство общевойскового защитного комплекта (ОЗК). Использование ОЗК в виде «комбинезона», «плаща в рукава», «накидки».

Медицинские средства защиты и профилактики.

Занятие 5. Средства коллективной защиты. Убежище. Противорадиационное укрытие. Щели открытые и перекрытые.

Занятия 6, 7. Практические. Выполнение нормативов по пользованию средствами индивидуальной защиты № 1—5.

Занятие 8. Практическое. Проведение частичной специальной обработки, дезактивации и дезинфекции одежды, обуви, средств индивидуальной защиты. Выполнение нормативов № 6, 7.

Т е м а 6. Военная топография

Занятие 1. Ориентирование на местности без карты. Определение сторон горизонта по компасу, солнцу, солнцу с помощью часов, небесным светилам, по признакам местных предметов. Определение своего местоположения. Особенности ориентирования в различных условиях (ночью, в лесу, зимой).

Занятие 2. Магнитный азимут и его определение. Движение по азимутам. Составление схемы маршрута или таблицы для движения по азимутам.

Занятие 3. Топографические карты. Масштаб карты. Условные топографические знаки. Измерение расстояний по карте. Ориентирование по карте.

Занятие 4. Практическое. Ориентирование на местности без карты по компасу, небесным светилам, признакам местных предметов. Ориентирование по карте. Выполнение нормативов № 1—3.

Занятие 5. Практическое. Составление схем движения по азимутам и движение по азимутам. Выполнение норматива № 4.

Т е м а 7. Выживание и деятельность в экстремальных условиях

Занятие 1. Понятие об экстремальной ситуации. Виды экстремальных ситуаций. Психология поведения людей в экстремальной ситуации. Эмоционально-волевая подготовка к действиям в экстремальных ситуациях. Действия человека в экстремальной ситуации.

Выживание в условиях автономного существования. Носимый аварийный запас (НАЗ).

Занятие 2. Психологические нагрузки в экстремальных ситуациях. Способы преодоления негативного воздействия экстремальных ситуаций. Повышение психической устойчивости.

Занятие 3. Экстремальные условия в воинской деятельности. Боевая деятельность. Учебно-боевая деятельность. Специфика жизни и быта военнослужащих срочной службы.

Занятия 4—7. Практические. Совершение марша. Способы переходов в различных условиях местности. Психологическая подготовка к воздействиям экстремальных ситуаций на психику человека. Повышение психической устойчивости.

Организация лагеря. Выбор места для лагеря с учетом рельефа местности и наличия водоисточников. Заготовка топлива. Добывание огня. Разведение и поддержание костра.

Добывание, очистка и обеззараживание воды. Добывание и приготовление пищи.

Т е м а 8. Военно-медицинская подготовка

Занятие 1. Понятие о ране. Классификация ран. Виды кровотечений и их характеристика. Понятие об асептике и антисептике.

Занятие 2. Практическое. Понятие о повязке и перевязке. Правила наложения стерильных повязок. Перевязочный мате-

риал. Устройство пакета перевязочного индивидуального и правила его применения. Выполнение нормативов № 1, 2.

Личная и общественная гигиена.

Занятие 3. Практическое. Первая медицинская помощь при кровотечениях. Способы временной остановки кровотечений. Точки пальцевого прижатия артерий. Правила наложения кровоостанавливающего жгута и закрутки из подручных средств. Выполнение нормативов № 3, 4.

Первая медицинская помощь при остановке сердечной деятельности и прекращении дыхания. Способы и порядок проведения искусственной вентиляции легких и непрямого массажа сердца.

Занятие 4. Практическое. Первая медицинская помощь при переломах костей. Табельные и подручные средства иммобилизации.

Первая медицинская помощь при ушибе, вывихе, растяжении связок.

Первая медицинская помощь при солнечном и тепловом ударах, укусах ядовитыми змеями, отравлении ядовитыми растениями и грибами.

Способы транспортировки раненого (пострадавшего).

Т е м а 9. Военно-прикладная физическая подготовка

Занятие 1. Практическое. Изучение техники метания гранат из траншеи с места. Изучение техники преодоления препятствий: прыжком — рва шириной 2,5 м; проходов лабиринта; забора; вертикальной лестницы; бегом — балок разрушенного моста; трех ступеней разрушенной лестницы с касанием земли между ступенями; пролома стенки; траншеи; хода сообщения.

КОНТРОЛЬНЫЕ ЗАНЯТИЯ

На контрольные занятия выносятся основные вопросы всех пройденных тем. Основной формой контроля на учебно-полевом сборе является прием зачетов по нормативам, согласно приложению 4 программы.

ТРЕБОВАНИЯ К ЗНАНИЯМ И УМЕНИЯМ УЧАЩИХСЯ

Учащиеся должны знать:

- ♦ цель и задачи допризывной подготовки;
- ♦ основные вехи военной истории нашего государства;
- ♦ подвиги наших предков, проявивших мужество и героизм при защите Отечества;
- ♦ характер и основное содержание военной политики Республики Беларусь;
- ♦ основные положения Конституции Республики Беларусь о защите Республики Беларусь, законов Республики Беларусь «Об обороне», «О Вооруженных Силах Республики Беларусь», «О воинской обязанности и воинской службе»;
- ♦ определение войн и их классификацию; особенности современных войн;
- ♦ права, обязанности и ответственность призывника; порядок приписки к призывным участкам и призыва на военную службу, службу в резерве;
- ♦ историю создания белорусской армии; назначение, состав и структуру Вооруженных Сил Республики Беларусь, основные виды вооружения и боевой техники;
- ♦ порядок поступления в военные учебные заведения Республики Беларусь;
- ♦ текст Военной присяги и порядок ее принятия;
- ♦ назначение общевоинских уставов, правила воинской вежливости, воинские звания;
- ♦ сущность и значение воинской дисциплины; поощрения, применяемые к солдатам; дисциплинарные взыскания, налагаемые на солдат;
- ♦ назначение и состав суточного наряда роты; обязанности дневального по роте;
- ♦ требования безопасности при обращении с оружием;
- ♦ назначение, устройство и основные характеристики пневматической и малокалиберной винтовок;
- ♦ назначение, боевые свойства, общее устройство и принцип работы автомата АК-74;
- ♦ основы, приемы и правила стрельбы;
- ♦ назначение, тактико-технические характеристики и общее устройство ручных осколочных гранат; порядок боевого применения ручных осколочных гранат и требования безопасности при обращении с ними;

- ♦ действия солдата в обороне и в наступлении;
- ♦ организацию, вооружение и боевой порядок мотострелкового отделения;
- ♦ принцип комплектования и состав вооруженных сил иностранных армий (США, Германии, Великобритании, Франции);
- ♦ краткую характеристику оружия массового поражения; средства индивидуальной защиты;
- ♦ порядок ориентирования на местности без карты и движения по азимутам; топографическую карту и топографические знаки.

Учащиеся должны у м е т ь:

- ♦ выполнять обязанности призывника, установленный порядок приписки к призывным участкам;
- ♦ выполнять правила воинской вежливости;
- ♦ выполнять команды «Становись!», «Равняйся!», «Смирно!», «Вольно!»; выполнять повороты на месте, двигаться строевым шагом; выполнять строевые приемы: выход из строя и возвращение в строй, повороты в движении, подход к начальнику и отход от него;
- ♦ производить неполную разборку и сборку автомата АК-74;
- ♦ стрелять из пневматической и малокалиберной винтовок, выполнять установленные программой упражнения стрельб;
- ♦ пользоваться средствами индивидуальной защиты — противогазом и респиратором;
- ♦ оказывать первую медицинскую помощь при ранениях, переломах, при остановке сердечной деятельности и прекращении дыхания;
- ♦ составлять схему маршрута движения по азимутам, двигаться по азимутам, читать топографическую карту.



МЕДИЦИНСКАЯ ПОДГОТОВКА



ПОЯСНИТЕЛЬНАЯ ЗАПИСКА

Медицинская подготовка организуется и проводится с девушками в учреждениях общего среднего образования, учреждениях профессионально-технического и среднего специального образования.

Цель медицинской подготовки — формирование у учащихся знаний о различных заболеваниях и отравлениях, здоровом образе жизни, умений по оказанию первой помощи при травмах и несчастных случаях, по уходу за больными и пораженными.

Задачи медицинской подготовки:

- ♦ обучение уходу за больными и пораженными;
- ♦ обучение оказанию первой помощи при открытых и закрытых повреждениях, кровотечениях, ожогах, повреждениях электротоком, утоплении, поражении молнией, тепловом и солнечном ударе;
- ♦ обучение приемам иммобилизации и транспортировки пострадавшего при различных травмах и других несчастных случаях;
- ♦ обучение оказанию помощи при неинфекционных и инфекционных заболеваниях и отравлениях;
- ♦ обучение оказанию первой помощи при укусах животных;
- ♦ ознакомление с лекарственными препаратами и растениями, их влиянием на организм человека;
- ♦ ознакомление с инфекциями, передающимися половым путем;
- ♦ ознакомление с половозрастными особенностями развития человеческого организма.

Планирование. Планирование медицинской подготовки осуществляется в соответствии с требованиями учебной программы. Оно должно быть направлено на всестороннюю и качественную подготовку.

венную подготовку девушек по основам медицинских знаний, комплексное изучение всех тем программы, формированию у подрастающего поколения здорового образа жизни. На медицинскую подготовку, проводимую на III ступени общего среднего образования в учреждениях общего среднего образования всех типов, отводится 100 ч, из них 30 ч — на практические занятия. Занятия проводятся по 1 ч в неделю.

В учреждениях общего среднего образования составляются недельные планы прохождения медицинской подготовки на полугодие или на весь учебный год.

По окончании учебного года с учащимися X класса проводятся практические занятия (5 дней) на базе лечебных учреждений или непосредственно в учебных заведениях.

Организация занятий. Занятия с девушками проводятся врачами, преподавателями медицинских дисциплин или учителями, которые прошли медицинскую подготовку по программе основ медицинских знаний в педагогическом вузе.

Теоретические занятия проводятся методом рассказа с использованием схем и плакатов. Материал излагается в объеме, необходимом для выполнения практических заданий. На практических занятиях учитель сначала показывает и разъясняет технику выполнения приемов или действий, а затем тренирует обучаемых. В начале практических занятий учащимся излагаются правила поведения и меры безопасности в тех или иных ситуациях. Практические занятия нельзя заменять теоретическими.

Результаты выполнения учащимися приемов и нормативов на практических занятиях (5 дней) заносятся в отдельную ведомость, а итоговая отметка (балл) проставляется в журнал с пометкой «Практические занятия».

Учебная деятельность учащихся оценивается по десятибалльной системе. Оценка проводится по общепринятым методикам. Отметка за четверть выставляется на основе результатов тематического контроля с учетом результатов поурочного контроля. Годовые отметки за X и XI классы выставляются на основе четвертных отметок, а итоговая отметка по медицинской подготовке выставляется на основе годовой отметки за XI класс.

ТЕМАТИЧЕСКИЙ ПЛАН

Наименование раздела	Количество часов		
	X класс	XI класс	Практические работы
Введение	1		
Первая помощь при травмах и несчастных случаях	19		4
Лекарственные препараты и растения	6		
Медико-биологические аспекты полового воспитания	8		
Общий уход за больными и пораженными		11	5
Первая помощь при заболеваниях		10	
Инфекционные заболевания		13	
Резервное время	1	1	
В С Е Г О	35	35	9



X КЛАСС

(1 ч в неделю; всего 35 ч, в том числе 1 ч – резервное время)

ВВЕДЕНИЕ (1 ч)

Цели и задачи, предмет медицинской подготовки. Основные направления медицинской подготовки учащихся. Значение курса в жизни человека.

ПЕРВАЯ ПОМОЩЬ ПРИ ТРАВМАХ И НЕСЧАСТНЫХ СЛУЧАЯХ (19 ч)

Общие принципы оказания первой помощи. Причины потери сознания. Признаки жизни и смерти. Реанимация. Показания к реанимации. Транспортировка пострадавших.

Открытые повреждения, кровотечения. Понятие о ране, классификация ран. Возможные осложнения после ранений. Первая помощь при ранениях.

Кровотечения. Виды кровотечений. Способы временной остановки кровотечения.

Перевязочный материал. Общие правила наложения мягкой бинтовой повязки. Техника наложения мягких бинтовых повязок на различные области тела. Правила использования подручного материала для наложения повязок.

Повреждения мягких тканей, суставов и костей. Виды и характеристика повреждений. Ушибы мягких тканей. Растяжения и разрывы связок, сухожилий и мышц. Вывихи. Первая помощь.

Переломы. Виды, классификация. Характеристика. Повреждение позвоночника.

Особенности переломов у детей и взрослых. Признаки переломов. Травматический шок. Первая помощь при переломах и правила ее оказания. Имобилизация.

Ожоги и отморожения. Ожоги. Термические и химические ожоги, их характеристика. Признаки ожогового шока, ожоговая болезнь. Профилактика возникновения ожогового шока.

Первая помощь при ожогах и правила транспортировки обожженных. Правила наложения повязок на обожженную поверхность.

Отморожения. Факторы, способствующие отморожению. Классификация отморожений. Замерзание. Первая помощь в полевых и домашних условиях.

Утопление. Первая помощь при утоплении и правила ее оказания. Профилактика утоплений.

Электротравмы и поражение молнией. Признаки поражения. Местные и общие явления при поражении электрическим током. Первая помощь при электротравме и правила ее оказания.

Солнечные и тепловые удары. Причины солнечного и теплового ударов. Основные признаки. Первая помощь. Профилактика тепловых и солнечных ударов.

Укусы животными (насекомыми, ядовитыми змеями). Основные признаки и особенности оказания первой помощи при поражениях ядами животных. Особенности осложнений раны при укусах.

Отравления. Отравления химическими веществами. Основные признаки отравления. Первая помощь при острых отравлениях угарным газом, сильнодействующими ядовитыми веществами (СДЯВ) и другими химическими веществами. Профилактика.

Пищевые отравления. Основные признаки отравления. Первая помощь. Профилактика пищевых отравлений.

Отравления ядовитыми растениями и грибами. Особенности поражения, основные признаки. Первая помощь при отравлении ядовитыми растениями и ядовитыми грибами, правила ее оказания. Профилактика.

Практические работы

1. Изучение методики проведения искусственной вентиляции легких и непрямого массажа сердца.
2. Изучение правил наложения кровоостанавливающего жгута (закрутки) на бедро и плечо.
3. Вскрытие индивидуального перевязочного пакета. Наложение первичной асептической повязки на различные области тела.
4. Изучение правил иммобилизации верхних и нижних конечностей подручными средствами при переломах, ушибах, растяжениях, вывихах.

ЛЕКАРСТВЕННЫЕ ПРЕПАРАТЫ И РАСТЕНИЯ (6 ч)

Понятия о лекарственных препаратах. Лекарственные формы. Основные группы лекарственных препаратов.

Влияние внешних и внутренних факторов на действие лекарств на организм. Способы введения лекарственных средств в организм. Возможные реакции организма на лекарства, осложнения. Первая помощь в случаях аллергической реакции и отравления.

Содержание домашней аптечки, дорожной аптечки водителя, санитарной сумки. Правила хранения лекарственных средств в домашних условиях.

Роль лекарственных растений в жизни человека. Правила и сроки сбора лекарственных растений, показания к применению. Правила приготовления настоев и отваров. Лекарствен-

ные растения: малина обыкновенная, черника, шиповник коричный, подорожник большой, ромашка аптечная, валериана лекарственная, одуванчик лекарственный, зверобой продырявленный, девясил высокий, мята перечная, калина обыкновенная.

МЕДИКО-БИОЛОГИЧЕСКИЕ АСПЕКТЫ ПОЛОВОГО ВОСПИТАНИЯ (8 ч)

Проблемы взаимоотношений юношей и девушек. Половые особенности и личная гигиена юношей и девушек.

Гигиена брака. Гигиена и культура половых отношений. Контрацепции, их виды и методы применения.

Беременность. Наиболее благоприятный возраст для брака и беременности. Физиологические и психологические особенности протекания беременности. Гигиена беременной женщины. Влияние алкоголя, никотина и токсических веществ на развитие плода.

Аборт и его последствия для молодого организма. Возможные осложнения.

Профилактика венерических заболеваний и СПИДа.

Репродуктивное здоровье.



XI КЛАСС

(1 ч в неделю; всего 35, в том числе 1 ч – резервное время)

ОБЩИЙ УХОД ЗА БОЛЬНЫМИ И ПОРАЖЕННЫМИ (11 ч)

Уход за больными и пораженными. Особенности общего ухода за больными и пораженными в процессе их лечения. Основные предметы ухода за больными.

Термометр. Измерение температуры тела.

Понятие об артериальном давлении. Техника измерения артериального давления.

Подсчет частоты пульса. Наблюдение за дыханием больного и подсчет дыхательных движений.

Основные механизмы рефлекторного воздействия на кровообращение — тепловые и холодовые процедуры. Показания

и противопоказания. Техника постановки компрессов, горчичников, грелок. Применение холода: пузырь со льдом, примочки.

Методы и пути введения лекарственных веществ. Приемы наполнения шприца.

Личная гигиена больных. Смена нательного и постельного белья. Уход за кожей больного. Умывание и обтирание тяжелобольных. Гигиена полости рта, глаз, ушей, носа. Пролежни. Профилактика пролежней.

Гигиена зрения. Профилактические меры при работе с компьютером.

Понятие о лечебном питании. Питание больных. Пищевой рацион. Профилактика авитаминозов и гиповитаминозов.

Психология поведения больного. Возрастные особенности, физическое состояние. Типы реакции личности на болезнь. Навыки общения с больными.

Организация оказания медицинской помощи в Республике Беларусь. Международное движение Красного Креста и Красного Полумесяца. Цели и задачи, гуманитарная деятельность, основополагающие принципы, эмблема. Белорусский Комитет Красного Креста и его деятельность в развитии и реализации гуманитарного права.

Практические работы

1. Измерение температуры тела.
2. Изучение техники подсчета пульса, частоты дыхания, артериального давления.
3. Изучение техники наложения горчичников, компрессов, грелки, пузыря со льдом, примочки.
4. Приобретение практических навыков по подкожному и внутримышечному введению лекарственных средств.
5. Изучение устройства шприц-тюбика, его подготовка и применение.

ПЕРВАЯ ПОМОЩЬ ПРИ ЗАБОЛЕВАНИЯХ (10 ч)

Доврачебная помощь. Цели, задачи, значение. Понятие причины болезни. Признаки.

Внешние и внутренние факторы, влияющие на возникновение и развитие заболеваний. Пути передачи.

Болезни органов дыхания. Основные признаки заболеваний органов дыхания. Острый бронхит, пневмония, бронхиальная астма. Причины, признаки, первая помощь. Уход за больными. Профилактика заболеваний органов дыхания.

Болезни органов кровообращения. Основные признаки заболеваний органов кровообращения. Ишемическая болезнь сердца (стенокардия, инфаркт миокарда), гипертоническая болезнь, обморок. Причины. Признаки и первая помощь. Уход за больными. Профилактика сердечно-сосудистых нарушений.

Болезни органов пищеварения. Основные признаки заболеваний органов желудочно-кишечного тракта. Острый гастрит, язвенная болезнь желудка и двенадцатиперстной кишки, острая печеночная колика. Причины, основные признаки и первая помощь. Особенности ухода за больными. Профилактика.

Болезни эндокринной системы. Сахарный диабет.

Болезни органов мочевыделительной системы. Основные признаки заболеваний мочевыделительной системы. Острый пиелонефрит, почечная колика, острый цистит. Причины. Первая помощь. Особенности ухода. Профилактика.

Радиационные поражения. Радиоактивность. Биологическое действие ионизирующего излучения на организм человека. Острая лучевая болезнь. Основные признаки. Первая помощь.

ИНФЕКЦИОННЫЕ ЗАБОЛЕВАНИЯ (13 ч)

Понятие об инфекции. Классификация инфекционных заболеваний. Причины возникновения и распространения инфекционных заболеваний. Пути передачи инфекции.

Эпидемия, пандемия, эпидемический очаг, эпидемический процесс. Современные методы и средства борьбы с инфекционными заболеваниями.

Иммунитет, виды иммунитета. Роль вакцин и сывороток в предупреждении и лечении инфекционных заболеваний.

Кишечные инфекции. Брюшной тиф, дизентерия, вирусный и сывороточный гепатиты. Источники инфекций, пути передачи, основные признаки. Особенности ухода за больными. Профилактика.

Воздушно-капельные инфекции. Острые респираторные вирусные инфекции, грипп, ангина. Источники инфекций, пути

передачи, основные признаки. Особенности ухода за больными. Профилактика.

Инфекции, передаваемые половым путем. Понятие о ВИЧ-инфекции, СПИДе. Источники заражения, пути передачи, основные признаки. Профилактика. Гонорея, сифилис, трихомоноз. Пути заражения, признаки, профилактика.

Детские инфекции. Корь, ветряная оспа, скарлатина, краснуха. Источники инфекции, пути передачи, основные признаки заболеваний. Особенности ухода за больными. Профилактика детских инфекционных заболеваний.

Туберкулез. Источники и пути передачи заболевания, основные признаки. Формы туберкулеза. Особенности ухода за больными. Профилактика туберкулеза.

Поражение кожных покровов. Педикулез, чесотка, микроспория. Источники инфекции, пути передачи, основные признаки. Особенности ухода за больными. Профилактика кожных заболеваний.

Кровяные инфекции. Сыпной тиф, клещевой энцефалит, лейшманиозы. Источники заражения, пути передачи, основные признаки. Профилактика.

Гельминтозы. Энтеробиоз, аскаридоз, трихоцефалез. Источники инфекций, пути передачи, признаки. Профилактика.

ТРЕБОВАНИЯ К ПОДГОТОВКЕ УЧАЩИХСЯ

Учащиеся должны:

перечислять:

- ♦ цели и задачи медицинской подготовки девушек в учреждениях образования;
- ♦ цели и задачи первой и доврачебной помощи;
- ♦ содержимое санитарной сумки, домашней аптечки и дорожной аптечки водителя;
- ♦ основополагающие принципы деятельности Международного движения Красного Креста и Красного Полумесяца, Белорусского Комитета Красного Креста;

называть:

- ♦ виды ран;
- ♦ виды кровотечений;

- ♦ виды и особенности закрытых повреждений;
- ♦ виды ожогов;
- ♦ особенности поражения электротоком и молнией;
- ♦ виды переломов;
- ♦ основные признаки при поражении человека ядами животных;
- ♦ основные признаки при поражении человека ядовитыми растениями и грибами;
- ♦ возможные осложнения медикаментозной терапии;
- ♦ виды лекарственных препаратов;
- ♦ классификацию инфекционных заболеваний;
- ♦ виды иммунитета;
- ♦ пути передачи, основные признаки кишечных инфекций;
- ♦ пути передачи, основные признаки воздушно-капельных инфекций;
- ♦ основные пути и источники заболеваний кожи (педикулеза, чесотки, микроспории);
- ♦ формы туберкулеза;
- ♦ пути передачи, основные признаки инфекций, передающихся половым путем;
- ♦ гельминтозы (энтеробиоз, аскаридоз, трихоцефалез), источники инфекций, пути передачи;
- ♦ особенности психологии поведения больного;
- ♦ особенности личной гигиены юношей и девушек;
- ♦ особенности планирования семьи;
- ♦ влияние курения, алкоголя, наркотических веществ на организм человека.

Учащиеся должны у м е т ь:

оказывать первую помощь:

- ♦ при травмах, переломах, кровотечениях, ушибах, растяжениях, вывихах;
- ♦ при ожогах, отморожениях, поражениях электротоком и молнией;
- ♦ при тепловом и солнечном ударах;
- ♦ при утоплении;
- ♦ при укусах животных;
- ♦ при отравлениях;
- ♦ при отравлении ядовитыми грибами и растениями;

- ♦ в случае аллергической реакции на лекарственное средство;
- ♦ при заболевании органов сердечно-сосудистой системы;
- ♦ в случае повышения артериального давления;
- ♦ при инфекциях, передающихся воздушно-капельным путем;
- ♦ при острых заболеваниях органов пищеварения;
- ♦ при кишечных инфекциях;
- ♦ при заболеваниях мочевыделительной системы;

объяснять:

- ♦ негативное влияние курения, алкоголя, наркотических средств на организм человека;
- ♦ особенности оказания первой помощи при повреждении позвоночника;
- ♦ роль антисептики и асептики как системы профилактики и борьбы с инфекцией;
- ♦ роль лекарственных препаратов в лечении заболеваний;
- ♦ физиологические и психологические особенности протекания беременности;
- ♦ типы реакции личности на болезнь;
- ♦ особенности гигиены зрения;
- ♦ особенности профилактики авитаминозов и гиповитаминозов;

выполнять практически:

- ♦ искусственную вентиляцию легких и закрытый массаж сердца пострадавшему;
- ♦ транспортировку пораженных на носилках и с помощью подручных средств;
- ♦ наложение мягких бинтовых повязок;

обращаться:

- ♦ с кровоостанавливающим жгутом;
- ♦ с перевязочным материалом;
- ♦ со средствами иммобилизации;
- ♦ с санитарными носилками;
- ♦ с термометром;
- ♦ с тонометром;
- ♦ со шприцем;
- ♦ с грелкой, горчичниками, компрессом;

различать:

- ♦ лекарственные формы;
- ♦ виды кровотечений;
- ♦ основные предметы ухода за больными;

измерять:

- ♦ температуру тела;
- ♦ артериальное давление;

определять:

- ♦ частоту пульса;
- ♦ частоту дыхания;

пользоваться:

- ♦ учебником, дополнительной и справочной литературой.



ПОНЕДЕЛЬНЫЙ ПЛАН ИЗУЧЕНИЯ МАТЕРИАЛА ПО ДОПРИЗЫВНОЙ ПОДГОТОВКЕ (ВАРИАНТ)

X класс

Неделя учебного плана	Наименование раздела						Контрольные занятия
	Вводное занятие	Героизм и мужество белорусского народа	Военная политика Республики Беларусь	Допризывник и призывник	Основы военного дела		
1-я	Р. 1						
2-я						Т. 4, зан. 1	
3-я						Т. 3, зан. 1	
4-я		Т. 1					
5-я		Т. 2					
6-я		Т. 3					
7-я		Т. 4, зан. 1					
8-я		Т. 4, зан. 2					
9-я			Т. 4				
10-я				Т. 1			
11-я				Т. 2			
12-я							Тематический контроль
13-я			Т. 1, зан. 1				
14-я						Т. 3, зан. 2	
15-я						Т. 3, зан. 3	

16-я						Т. 2, зан. 1	
17-я						Т. 2, зан. 2	
18-я						Т. 2, зан. 3	
19-я						Т. 2, зан. 4	
20-я						Т. 2, зан. 5	
21-я						Т. 2, зан. 6	
22-я						Т. 3, зан. 4	
23-я						Т. 4, зан. 7	
24-я				Т. 1, зан. 2			
25-я						Т. 1, зан. 1	
26-я						Т. 1, зан. 2	
27-я						Т. 5, зан. 1	
28-я						Т. 5, зан. 2	
29-я						Т. 5, зан. 3	
30-я						Т. 5, зан. 4	
31-я						Т. 6, зан. 1	
32-я						Т. 6, зан. 2	
33-я						Т. 6, зан. 3	
34-я							Промежуточный контроль
35-я							

ПОНЕДЕЛЬНЫЙ ПЛАН ИЗУЧЕНИЯ МАТЕРИАЛА ПО ДОПРИЗЫВНОЙ ПОДГОТОВКЕ (ВАРИАНТ)

XI класс

Неделя учебного плана	Наименование раздела				Контрольные занятия
	Военная политика Республики Беларусь	Вооруженные Силы Республики Беларусь	Основы военного дела		
1-я	Т. 1, зан. 3				
2-я	Т. 2				
3-я	Т. 3				
4-я			Т. 7, зан. 1		
5-я		Т. 1			
6-я		Т. 2			
7-я		Т. 3, зан. 1			
8-я		Т. 3, зан. 2			
9-я		Т. 4			
10-я			Т. 1, зан. 9		
11-я			Т. 4, зан. 2		
12-я			Т. 4, зан. 3		
13-я			Т. 4, зан. 4		
14-я			Т. 4, зан. 5		
15-я			Т. 4, зан. 6		
16-я			Т. 4, зан. 9		

				Тематический контроль
17-я				
18-я			Т. 7, зан. 2	
19-я			Т. 2, зан. 11	
20-я			Т. 2, зан. 12	
21-я			Т. 2, зан. 13	
22-я			Т. 2, зан. 14	
23-я			Т. 3, зан. 5	
24-я			Т. 5, зан. 5	
25-я			Т. 5, зан. 7	
26-я			Т. 3, зан. 6	
27-я			Т. 2, зан. 9	
28-я			Т. 2, зан. 10	
29-я			Т. 8, зан. 1	
30-я			Т. 8, зан. 2	
31-я			Т. 7, зан. 3	
32-я			Т. 3, зан. 7	
33-я				Промежуточный контроль
34-я				
35-я				

**ПОСЛЕДОВАТЕЛЬНОСТЬ ОТРАБОТКИ ТЕМ ПРОГРАММЫ
ПО ДОПРИЗЫВНОЙ ПОДГОТОВКЕ
НА УЧЕБНО-ПОЛЕВОМ СБОРЕ (ВАРИАНТ)**

Наименование темы	День учебно-полевого сбора				
	1-й	2-й	3-й	4-й	5-й
Вооружение и военная техника	зан. 3, 1 ч				
Тактическая подготовка				зан. 3—8, 6 ч	
Огневая подготовка			зан. 7, 8, 15, 16, 4 ч		
Строевая подготовка	зан. 8, 1 ч				
Уставы Вооруженных Сил Республики Беларусь	зан. 8, 10—12, 4 ч				
Радиационная, химическая и биологическая защита			зан. 6, 8, 2 ч		
Военная топография					зан. 4, 5, 2 ч
Выживание и деятельность в экстремальных условиях		зан. 4—7, 4 ч			
Военно-медицинская подготовка		зан. 3, 4, 2 ч			
Военно-прикладная физическая подготовка					зан. 1, 1 ч
Контрольные занятия				3 ч	

**ПОСЛЕДОВАТЕЛЬНОСТЬ ОТРАБОТКИ ТЕМ ПРОГРАММЫ
ПО МЕДИЦИНСКОЙ ПОДГОТОВКЕ
НА ПРАКТИЧЕСКИХ ЗАНЯТИЯХ (ВАРИАНТ)**

Наименование темы	День практических занятий				
	1-й	2-й	3-й	4-й	5-й
Экскурсия в поликлинику (ФАП)	6 ч				
Первая помощь при трав- мах и несчастных случаях		6 ч	6 ч		
Экскурсия в больницу				6 ч	
Общий уход за больными и пораженными					6 ч

**УСЛОВИЯ УПРАЖНЕНИЙ СТРЕЛЬБ ИЗ ПНЕВМАТИЧЕСКОЙ
И МАЛОКАЛИБЕРНОЙ ВИНТОВОК И В МЕТАНИИ РУЧНЫХ ГРАНАТ**

Упражнения стрельб из пневматической винтовки

1-е упражнение

Цель — мишень с кругами № 8, установленная на уровне глаз стреляющего.

Дальность до цели — 10 м.

Количество пульек — 5 шт.

Время на стрельбу — не более 3 мин.

Положение для стрельбы — лежа (стоя, сидя) с упора.

Отметка:

9—10 баллов — поразить цель (черный круг) пятью пульками;

7—8 баллов — поразить цель четырьмя пульками;

5—6 баллов — поразить цель тремя пульками;

3—4 балла — поразить цель двумя пульками;

1—2 балла — поразить цель одной пулькой.

Высший балл отметки характеризует кучность стрельбы (пробоины вмещаются в круг диаметром 15 мм).

2-е упражнение

Цель — мишень с кругами № 8, установленная на уровне глаз стреляющего.

Дальность до цели — 10 м.

Количество пульек — 5 шт.

Время на стрельбу — не более 3 мин.

Положение для стрельбы — лежа (стоя, сидя) с упора.

Отметка:

Выбито очков	40	36	32	28	24	20	16	12	8	4
Отметка (баллы)	10	9	8	7	6	5	4	3	2	1

**Мишень для выполнения упражнений стрельбы
из пневматической винтовки**



Мишень № 8.
Размеры даны в мм

Упражнения стрельбы из малокалиберной винтовки

1-е упражнение

Стрельба с места по неподвижной цели днем.

Цель — грудная фигура с кругами (мишень № 4, уменьшенная в 4 раза), установленная на высоте глаз стреляющего, неподвижная.

Дальность до цели — 25 м.

Количество патронов — 3 шт.

Время на стрельбу — не более 2 мин.

Положение для стрельбы — лежа с упора.

Отметка:

8—10 баллов — поразить цель тремя выстрелами;

5—7 баллов — поразить цель двумя выстрелами;

2—4 балла — поразить цель одним выстрелом;

0—1 балл — цель не поражена.

Высший балл отметки характеризует кучность стрельбы (пробоины вмещаются в круг диаметром 60 мм).

2-е упражнение

Стрельба с места по неподвижной цели днем.

Цель — грудная фигура с кругами (мишень № 4, уменьшенная в 4 раза), установленная на высоте глаз стреляющего, неподвижная.

Дальность до цели — 25 м.
 Количество патронов — 5 шт.
 Время на стрельбу — не более 3 мин.
 Положение для стрельбы — лежа с упора.
 Отметка:

Выбито очков	45	41	36	32	27	23	18	14	9	5
Отметка (баллы)	10	9	8	7	6	5	4	3	2	1

Мишень для выполнения упражнений стрельбы из малокалиберной винтовки

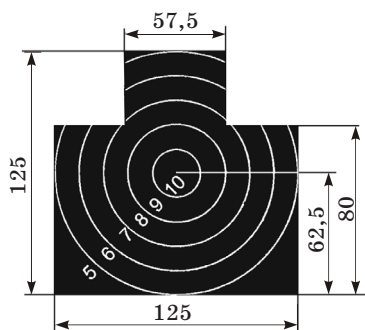

Грудная фигура с кругами.
 Размеры даны в мм

Упражнения в метании ручных гранат

1-е упражнение

Метание гранаты на дальность.
 Выполняется с места или с разбега.
 Вес гранаты — 560 г (± 20 г).

Метание выполняется от планки (линии) длиной 4 м и шириной 7 см по коридору шириной 10 м, который размечается параллельными линиями в соответствии с нормативом.

Выполняется 3 попытки подряд, зачет по лучшему результату.

Результат броска не засчитывается, если учащийся:

- ♦ в момент броска или после него коснется какой-либо частью тела или одеждой грунта за планкой;

- ♦ наступит на планку;
- ♦ выпустит во время разбега (размахивания) гранату;
- ♦ заступит за планку вперед после броска до касания гранатой земли;
- ♦ метнет гранату за пределы коридора.

Отметка:

Дальность, м	38	36	33	31	28
Баллы	9—10	7—8	5—6	3—4	1—2

2-е упражнение

Метание гранаты на точность.

Выполняется с места или с разбега.

Вес гранаты — 560 г (± 20 г).

Метание выполняется от планки (линии) длиной 4 м и шириной 7 см тремя гранатами в круг диаметром 4 м (ширина линии (5 см), ограничивающей габарит круга, входит в диаметр круга).

Расстояние от планки до центра круга — 28 м.

Результат броска засчитывается при прямом попадании в круг, если при этом не нарушены правила метания.

Отметка:

10 баллов — за попадание тремя гранатами;

9 баллов — за попадание двумя, первой и второй, гранатами;

8 баллов — за попадание двумя, первой и третьей, гранатами;

7 баллов — за попадание двумя, второй и третьей, гранатами;

6—5 баллов — за попадание первой гранатой;

4—3 балла — за попадание второй гранатой;

3—2 балла — за попадание третьей гранатой;

1 балл — цель не поражена.

Высший балл отметки характеризует точность (граната не задела ограничивающий круг) попаданий.

НОРМАТИВЫ ПО ДОПРИЗЫВНОЙ ПОДГОТОВКЕ

Основы военного дела

Номер и наименование норматива	Порядок, условия выполнения норматива	Ошибки, снижающие отметку. Отметка
Тактическая подготовка		
<p>1. Выбор места для ведения огня, трассировка окопа</p>	<p>Обучаемый вводится в тактическую обстановку, ему ставится задача на выбор места и трассировку окопа для ведения огня. Окоп трассируется лежа. Время отсчитывается от команды «К отработке норматива приступить» до доклада о готовности</p>	<p><i>Ошибки:</i> допущены ошибки при выборе места для ведения огня; не выдержаны размеры окопа; не велось наблюдение за противником; отсутствовала постоянная готовность к открытию огня; действия неуверенные. <i>Отметка:</i> 9—10 баллов — норматив выполнен без ошибок; 7—8 баллов — допущена 1 ошибка; 5—6 баллов — допущено 2 ошибки; 3—4 балла — допущено 3 ошибки; 1—2 балла — допущено 4 ошибки или время, затраченное на выполнение норматива, превышает 2 мин. Высший балл (в пределах уровня отметки) выставляется при соблюдении мер маскировки при выполнении норматива</p>
<p>2. Передвижение на поле боя перебежками и реползанием (скрытное выдви-</p>	<p>Обучаемый вводится в тактическую обстановку, ему ставится задача на передвижение. Участок местности глубиной 100 м он преодолевает: перебежкой — 30 м, пе-</p>	<p><i>Ошибки:</i> голова и тело при переползании поднимаются от земли; длина перебежек между остановами более установленной; обучаемый во время останова после перебежки не отполз в сторону и не изготовился для ведения огня; для останова при перебежке не использовались имеющиеся укры-</p>

<p>жение к объекту противника)</p>	<p>реползанием по-пластунски — 40 м, перебежкой — 30 м. Время отсчитывается от команды «Вперед» до достижения указанного рубежа и подготовки к стрельбе лежа</p>	<p>тые места (укрытия); передвижение ведется без учета особенностей рельефа местности; не ведется наблюдение за местностью и противником. <i>Отметка:</i> 9—10 баллов — норматив выполнен без ошибок; 7—8 баллов — допущена 1 ошибка; 5—6 баллов — допущено 2 ошибки; 3—4 балла — допущено 3 ошибки; 1—2 балла — допущено 4 ошибки или время, затраченное на выполнение норматива, превышает 2 мин 30 с. Низший балл (в пределах уровня отметки) выставляется при небрежном обращении с оружием</p>
<p>3. Обнаружение целей, определение их местоположения и доклад о результатах наблюдения</p>	<p>В секторе наблюдения на расстоянии 300—1500 м от наблюдателя размещено 5 целей. Обучаемый вводится в тактическую обстановку, ему ставится задача на наблюдение: обнаружить цели, определить их местоположение относительно ориентиров и местных предметов, определить расстояния до них, доложить результаты наблюдения. Время отсчитывается от команды «Приступить к разведке целей» до окончания доклада о результатах наблюдения</p>	<p><i>Отметка:</i> 9—10 баллов — обнаружено 5 целей, ошибка в определении расстояний — не более 5 %, доклад уверенный и четкий; 7—8 баллов — обнаружено 4 цели, ошибка в определении расстояний не более 10 %, доклад неуверенный; 5—6 баллов — обнаружено 3 цели, ошибка в определении расстояний не более 15 %, при докладе допущены незначительные неточности; 3—4 балла — обнаружено 2 цели, ошибка в определении расстояний — не более 20 %, при докладе допущены неточности; время, затраченное на выполнение норматива, превышено (до 7 мин); 1—2 балла — обнаружена 1 цель; ошибка в определении расстояний — не более 25 %; при докладе допущены значительные неточности; время, затраченное на выполнение норматива, превышает 8 мин. Высший балл выставляется при соблюдении мер маскировки при выполнении норматива</p>

Номер и наименование норматива	Порядок, условия выполнения норматива	Ошибки, снижающие отметку. Отметка
4. Передвижение на поле боя пе-ребегками	Подразделение преодолевает участок местности глубиной 300 м короткими перебежками (в отделениях по одному)	<i>Ошибки и отметка</i> аналогичны нормативу 2
Огневая подготовка		
1. Неполная разборка автомата	Учащийся стоит у стола. Оружие в собранном виде лежит на столе. Время отсчитывается от команды «К» полной разборке автомата приступить» до доклада о готовности	<i>Ошибки:</i> не осмотрен патронник на отсутствие в нем патрона; нарушена последовательность разборки; отдельные части разложены беспорядочно; извлечение частей производится с большим усилием. <i>Отметка:</i> 9—10 баллов — норматив выполнен без ошибок; 7—8 баллов — допущена 1 ошибка; 5—6 баллов — допущено 2 ошибки; 3—4 балла — допущено 3 ошибки; 1—2 балла — допущено 4 ошибки или время, затраченное на выполнение норматива, превышает 1 мин. Высший балл отметки выставляется при перекрывании времени норматива на 10 с
2. Сборка автомата после неполной разборки	Учащийся стоит у стола. Части автомата разложены на столе в установленном порядке. Время отсчитывается от команды «К» сборке авто-	<i>Ошибки:</i> нарушена последовательность сборки; соединение частей проводится с усилием; не произведена работа частей и механизмов; не произведен спуск курка после сборки; автомат не поставлен на предохранитель

	мата приступить» до доклада о готовности	<p><i>Отметка:</i> 9—10 баллов — норматив выполнен без ошибок; 7—8 баллов — допущена 1 ошибка; 5—6 баллов — допущено 2 ошибки; 3—4 балла — допущено 3 ошибки; 1—2 балла — допущено 4 ошибки или время, затраченное на выполнение норматива, превышает 1 мин.</p> <p>Высший балл отмечается при перекрытии времени норматива на 10 с</p>
3. Снаряжение магазина патронами	Учащийся стоит у стола (перед подстилкой), на подстилке расположены учебные патроны (30 шт., росселью) и магазин. Время отсчитывается от команды «К снаряжению магазина приступить» до доклада о готовности	<p><i>Отметка:</i> 9—10 баллов — норматив выполнен четко, уверенно, быстро (до 1 мин); 7—8 баллов — норматив выполнен, приемы правильные, но темп замедленный (до 1 мин 10 с); 5—6 баллов — норматив выполнен, но действия неуверенные, темп замедленный (до 1 мин 20 с); 3—4 балла — норматив выполнен, но действия неуверенные, патроны вкладываются в приемник с большим усилием, темп медленный (до 1 мин 30 с); 1—2 балла — норматив выполнен, но действия неумелые, неуверенные; темп медленный (до 1 мин 45 с).</p> <p>Высший балл отмечается, если положение магазина правильное, со стола берется одновременно несколько патронов</p>
Радиационная, химическая и биологическая защита		
1. Надевание противогаза	У обучаемого противогаз в походном положении. По команде «Газы» обучаемый надевает противогаз. Время	<p><i>Ошибки:</i> при надевании обучаемый не закрыл глаза и не задержал дыхание; после надевания противогаза не сделан выдох; шлем-маска надета с перекосом</p>

<p>Номер и наименование норматива</p>	<p>Порядок, условия выполнения норматива</p>	<p>Ошибки, снижающие отметку. Отметка</p>
<p>2. Пользование неисправным противоголозом в зараженной атмосфере</p>	<p>отсчитывается от момента подачи команды до возобновления дыхания после надевания противоголоза</p>	<p><i>Отметка:</i> 9—10 баллов — норматив выполнен за 8 с; 7—8 баллов — норматив выполнен за 9 с; 5—6 баллов — норматив выполнен за 10 с; 3—4 балла — норматив выполнен за 11 с; 1—2 балла — поврежден противоголоз или норматив выполнен более чем за 11 с. Каждая ошибка снижает отметку на 1 балл</p>
<p>2. Пользование неисправным противоголозом в зараженной атмосфере</p>	<p>Противоголоз у обучаемого в боевом положении. Руководитель доводит до обучаемого характер повреждения противоголоза: повреждена фильтрующая коробка; повреждена на шлем-маске. Время отсчитывается от момента подачи команды «К устранению неисправности приступить» до возобновления дыхания</p>	<p><i>Ошибки:</i> обучаемый не закрыл глаза и не задержал дыхание; после устранения неисправности не сделал полный выдох; не полностью навинчена фильтрующая коробка к шлем-маске; действия неуверенные, неуверенные. Высший балл отметки (в пределах уровня отметки) выставляется при выполнении норматива без ошибок, каждая допущенная ошибка снижает оценку на 1 балл. <i>Отметка:</i> 1. При замене фильтрующей коробки: 9—10 баллов — норматив выполнен за 15 с; 7—8 баллов — норматив выполнен за 16 с; 5—6 баллов — норматив выполнен за 17 с, 3—4 балла — норматив выполнен за 18 с; 1—2 балла — время, затраченное на выполнение норматива, превышает 18 с. 2. При удалении шлем-маски: 9—10 баллов — норматив выполнен за 8 с; 7—8 баллов — норматив</p>

		<p>выполнен за 9 с; 5—6 баллов — норматив выполнен за 10 с; 3—4 балла — норматив выполнен за 11 с; 1—2 балла — время, затраченное на выполнение норматива, превышает 11 с</p>
<p>3. Надевание респиратора</p>	<p>Респиратор у обучаемого в походном положении. По команде «Респиратор надеть» обучаемый надевает респиратор. Время отсчитывается от момента подачи команды до надевания респиратора и полного выдоха</p>	<p><i>Ошибки:</i> при надевании респиратора обучаемый не задержал дыхание; после надевания не сделан полный выдох; концы носового зажима респиратора не прижаты к носу; действия неумелые, неуверенные.</p> <p><i>Отметка:</i> 9—10 баллов — норматив выполнен за 8 с; 7—8 баллов — норматив выполнен за 9 с; 5—6 баллов — норматив выполнен за 10 с; 3—4 балла — норматив выполнен за 11 с; 1—2 балла — время, затраченное на выполнение норматива, превышает 11 с, поврежден респиратор.</p> <p>Высший балл отметки (в пределах уровня отметки) выставляется при выполнении норматива без ошибок, каждая допущенная ошибка снижает оценку на 1 балл</p>
<p>4. Надевание общевоинского защитного комплекта</p>	<p>Средства защиты у обучаемого в походном положении. Время отсчитывается от подачи команды «Плащ в рукава, чулки, перчатки надеть. Газы» до полного надевания средств защиты и доклада «Готов»</p>	<p><i>Ошибки:</i> надевание защитных чулок проводилось с застегнутыми хлястиками; чулки не подвязаны, неправильно застегнуты борта плаща или не полностью надеты чулки; не закреплены закрепками держатели шпенок или не застегнуты 2 шпенюка; допущены ошибки при надевании противогаза.</p> <p><i>Отметка:</i> 9—10 баллов — норматив выполнен за 3 мин 30 с; 7—8 баллов — норматив выполнен за 4 мин; 5—6 баллов — норматив выполнен за 4 мин</p>

Номер и наименование норматива	Порядок, условия выполнения норматива	Ошибки, снижающие отметку. Отметка
		<p>30 с; 3—4 балла — норматив выполнен за 5 мин; 1—2 балла — время, затраченное на выполнение норматива, превышает 5 мин или повреждены средства защиты.</p> <p>Высший балл отметки (в пределах уровня отметки) выставляется при выполнении норматива без ошибок, каждая допущенная ошибка снижает оценку на 1 балл</p>
5. Действия по сигналу «Химическая тревога»	<p>Средства защиты у обучаемого в походном положении. Обучаемый надевает противогаз, плащ в виде накидки и ведет наблюдение за местностью. Время отсчитывается от подачи команды, сигнала «Химическая тревога» до надевания средств защиты и доклада «Готов»</p>	<p><i>Ошибки:</i> не надет капюшон на голову; не запахнуты полы плаща; допущены ошибки при надевании противогаза; не ведется наблюдение за местностью.</p> <p><i>Отметка:</i> 9—10 баллов — норматив выполнен за 50 с; 7—8 баллов — норматив выполнен за 1 мин; 5—6 баллов — норматив выполнен за 1 мин 10 с; 3—4 балла — норматив выполнен за 1 мин 20 с; 1—2 балла — время, затраченное на выполнение норматива, превышает 1 мин 20 с или повреждены средства защиты.</p> <p>Высший балл отметки (в пределах уровня отметки) выставляется при выполнении норматива без ошибок, каждая допущенная ошибка снижает оценку на 1 балл</p>

<p>6. Частичная специальная обработка при заражении радиоактивными веществами</p>	<p>Обучаемый находится на площадке для специальной обработки. Средства защиты в боевом положении. У каждого обучаемого — флага с водой, ветошь (тампоны). Обучаемый производит протирание всей поверхности индивидуального оружия и ремня сверху вниз тампонами (ветошью), смоченными водой, затем сухими тампонами (ветошью). Используются тампоны (ветошь) собираются и закапываются, снимаются средства защиты, кожи и противогазы, производится частичная санитарная обработка. Время отсчитывается от подачи команды «К частичной специальной обработке приступить» до доклада об окончании обработки</p>	<p><i>Ошибки:</i> поверхности обработаны некачественно; не закопана использованная ветошь; не обработаны открытые участки рук, шеи или лицевая часть противогаза; не обмыто водой лицо или не прополосканы рот и горло. <i>Отметка:</i> 9—10 баллов — норматив выполнен за 13 мин; 7—8 баллов — норматив выполнен за 14 мин; 5—6 баллов — норматив выполнен за 15 мин; 3—4 балла — норматив выполнен за 16 мин; 1—2 балла — время, затраченное на выполнение норматива, превышает 16 мин. Высший балл отметки (в пределах уровня отметки) выставляется при выполнении норматива без ошибок, каждая допущенная ошибка снижает оценку на 1 балл</p>
<p>7. Частичная специальная обработка при зара-</p>	<p>Обучаемый находится на площадке для специальной обработки. Средства защиты</p>	<p><i>Ошибки:</i> не закопана (не сожжена) использованная ветошь (тампоны); не обработаны видимые капли отравляющих веществ (нанесенные метки); касание</p>

Номер и наименование норматива	Порядок, условия выполнения норматива	Ошибки, снижающие отметку. Отметка
<p>Номер и наименование норматива</p> <p>жени отравляющими веществами или биологическими (бактериологическими) средствами</p>	<p>в боевом положении. У каждого обучаемого ИПП-8 (флакон заполнен водой) и тампоны. Обучаемый производит дегазацию всей поверхности личного оружия, сухими тампонами (ветошью) протирает, затем смазывает оружие, собирает и закапывает (при деzinфекции сжигает) использованные тампоны (ветошь), затем снимает зараженные средства защиты и в прогитвогазе с оружием выходит на 10 м в наветренную сторону, с помощью ИПП обрабатывает шею, кисти рук, воротник, обшлага рукавов, лицевую часть прогитвогаза и снимает их. Время отсчитывается от подачи команды «К частичной специальной обработке приступить» до доклада об окончании обработки</p>	<p>обработанными или чистыми частями тела или одежды зараженных средств защиты; прогитвогаз снят до команды руководителя.</p> <p><i>Отметка:</i> 9—10 баллов — норматив выполнен за 16 мин 30 с; 7—8 баллов — норматив выполнен за 17 мин; 5—6 баллов — норматив выполнен за 17 мин 30 с; 3—4 балла — норматив выполнен за 18 мин; 1—2 балла — время, затраченное на выполнение норматива, превышает 18 мин.</p> <p>Высший балл отметки (в пределах уровня отметки) выставляется при выполнении норматива без ошибок, каждая допущенная ошибка снижает оценку на 1 балл</p>

Строевая подготовка	
1. Строевая стойка	<p>Обучаемые находятся на плацу в двухшереножном строю. По команде руководителя занятия обучаемый выходит из строя и выполняет строевые приемы по требованию руководителя</p> <p><i>Ошибки:</i> носки развернуты не по линии фронта и не на ширину ступни; каблучки не поставлены вместе; кисти рук не по середине бедер, держатся ладонями назад; грудь не приподнята; живот не подобран; тело не подано вперед; голова опущена; руки согнуты в локтях.</p> <p><i>Отметка:</i> 10 баллов — прием выполнен в строгом соответствии с требованиями строевого устава, четко, уверенно, красиво; 9 баллов — прием выполнен в соответствии с требованиями строевого устава, но недостаточно четко, с напряжением; 8 баллов — прием выполнен в соответствии с требованиями строевого устава, но недостаточно четко, с напряжением, допущено 2 ошибки; 7 баллов — прием выполнен в соответствии с требованиями строевого устава, но недостаточно четко, с напряжением, допущено 3 ошибки; 6 баллов — прием выполнен в соответствии с требованиями строевого устава, но недостаточно четко, с напряжением, допущено 4 ошибки; 5 баллов — действия нечеткие, вялые, отсутствует строевая подтянутость, допущено 2 ошибки; 4 балла — действия нечеткие, вялые, плохая реакция, допущено 3 ошибки; 3 балла — действия нечеткие, вялые, плохая реакция, допущено 4 ошибки; 2 балла — действия нечеткие, вялые, отсутствует строевая подтянутость, плохая реакция, допущено 5 ошибок; 1 балл — действия нечеткие, вялые, отсутствует строевая подтянутость, плохая реакция, допущено более 5 ошибок</p>

<p>Номер и наименование норматива</p>	<p>Порядок, условия выполнения норматива</p>	<p>Ошибки, снижающие отметку. Отметка</p>
<p>2. Повороты на месте</p>	<p>Обучаемые находятся на плацу в двухшереножном строю. По команде руководителя занятия обучаемый выходит из строя и выполняет строевые приемы по требованию руководителя</p>	<p><i>Ошибки:</i> после поворота не сохраняется правильное положение рук и ног; ноги в коленях сгибаются; руки отходят от бедер; нога приставляется не кратчайшим путем; поворот произведен не на 90° или 180°. <i>Отметка:</i> аналогична нормативу 1</p>
<p>3. Строевой шаг</p>	<p>Обучаемые находятся на плацу в двухшереножном строю. По команде руководителя занятия обучаемый выходит из строя и выполняет строевые приемы по требованию руководителя</p>	<p><i>Ошибки:</i> корпус отведен назад; нет координации в движении рук и ног; голова опущена вниз; движение руками около тела производится не от плеча, а за счет сгибания в локтях; подъем ног от земли ниже 15 см; размер шага меньше (больше) 70—80 см; нога заносится за ногу; движение рук вперед производится ниже (выше) установленной высоты, при движении назад рука не выпрямлена. <i>Отметка:</i> аналогична нормативу 1</p>
<p>4. Повороты в движении</p>	<p>Обучаемые находятся на плацу в двухшереножном строю. По команде руководителя занятия обучаемый выходит из строя и выполняет строевые приемы по требованию руководителя</p>	<p><i>Ошибки:</i> поворот выполнен не своевременно; поворот направо, налево производится не на носках обеих ног; движение руками при повороте производится не в такт шага; при движении голова опущена вниз; нет координации в движении рук и ног; корпус тела при повороте подан назад. <i>Отметка:</i> аналогична нормативу 1</p>

Военная топография	
<p>1. Определение сторон горизонта по компасу</p>	<p>Обучаемый с компасом. С помощью компаса определяет стороны горизонта. Время (до 2 мин) отсчитывается от команды «К ориентированию приступить» до показа на местности направлений сторон горизонта по местным предметам (ориентирам)</p>
	<p><i>Ошибки:</i> ошибка в определении сторон горизонта на 5—10°; время, затраченное на выполнение норматива, превышает 2 мин 30 с; в качестве ориентира выбраны плохо заметные на местности предметы; неуверенное пользование компасом, неуверенные действия.</p> <p><i>Отметка:</i> 9—10 баллов — норматив выполнен без ошибок; 7—8 баллов — допущена 1 ошибка; 6—6 баллов — допущено 2 ошибки; 3—4 балла — допущено 3 ошибки; 1—2 балла — допущено более 3 ошибок или время, затраченное на выполнение норматива, превышает 3 мин; ошибка в определении сторон горизонта превышает 10°.</p> <p>Высший балл отметки выставляется, если ошибка в определении сторон горизонта не превышает 3°</p>
<p>2. Определение сторон горизонта по солнцу и часам</p>	<p>У обучаемого в руках часы или макет циферблата часов. На небе видно солнце. Обучаемый определяет стороны горизонта по солнцу с использованием часов. Время (до 2 мин) отсчитывается от команды «К ориентированию приступить» до показа на местности направлений сторон горизонта по местным предметам (ориентирам)</p>
	<p><i>Ошибки:</i> ошибка в определении сторон горизонта на 10—15°; время, затраченное на выполнение норматива, превышает 2 мин 30 с; в качестве ориентира выбраны плохо заметные на местности предметы; неверно расположены часы по отношению к Солнцу; обучаемый не знает, какой угол на циферблате делят пополам до полудня и после полудня.</p> <p><i>Отметка:</i> 9—10 баллов — норматив выполнен без ошибок; 7—8 баллов — допущена 1 ошибка; 5—6 баллов — допущено 2 ошибки; 3—4 балла — допущено 3 ошибки; 1—2 балла — допущено 4 ошибки или время, затраченное на выполнение норматива, превышает 3 мин, ошибка в определении сторон горизонта превышает 15°</p>

Номер и наименование норматива	Порядок, условия выполнения норматива	Ошибки, снижающие отметку. Отметка
3. Определение сторон горизонта по небесным светилам и местным предметам	Обучаемый определяет стороны горизонта по небесным светилам (Солнцу, Полярной звезде), местным предметам. Время (до 3 мин) отсчитывается от команды «К ориентированию приступить» до показа на местности направлений сторон горизонта по местным предметам (ориентирам)	<p>Высший балл отметки выставляется, если ошибка в определении сторон горизонта не превышает 6°</p> <p><i>Ошибки:</i> ошибка в определении сторон горизонта на 15—20°, время, затраченное на выполнение норматива, превышает 2 мин 30 с; в качестве ориентира выбраны плохо заметные на местности предметы; не использованы в полном объеме очевидные свойства местных предметов.</p> <p><i>Отметка:</i> 9—10 баллов — норматив выполнен без ошибок; 7—8 баллов — допущена 1 ошибка; 5—6 баллов — допущено 2 ошибки; 3—4 балла — допущено 3 ошибки; 1—2 балла — допущено 4 ошибки или время, затраченное на выполнение норматива, превышает 3 мин, ошибка в определении сторон горизонта превышает 20°.</p> <p>Высший балл отметки выставляется, если ошибка в определении сторон горизонта не превышает 9°</p>
4. Определение магнитного азимута на указанный предмет по компасу	Руководитель занятия указывает местный предмет и ставит задачу определить по компасу азимут направления на этот предмет. Время (до 3 мин) отсчитывается от указа-	<p><i>Ошибки:</i> ошибка в определении магнитного азимута превышает 10°; время, затраченное на выполнение норматива, превышает 3 мин; неумение пользоваться визиром компаса; неумение произвести отчет по компасу.</p> <p><i>Отметка:</i> 9—10 баллов — норматив выполнен без ошибок; 7—8 баллов — допущена 1 ошибка; 5—6</p>

	зания местного предмета до доклада обучаемого «Готово»	баллов — допущено 2 ошибки; 3—4 балла — допущено 3 ошибки; 1—2 балла — допущено 4 ошибки или время, затраченное на выполнение норматива, превышает 4 мин, ошибка в определении магнитного азимута превышает 15°. Высший балл отметки выставляется, если ошибка в определении магнитного азимута не превышает 5°
Военно-медицинская подготовка		
1. Вскрытие пакета перевязочного индивидуального	Обучаемый лежит, в руке держит пакет. По команде «К выполнению норматива приступить» разворачивает пакет. Вынимает булавку и прикалывает ее к своей одежде, не застегивая. Подготавливает пакет к оказанию первой медицинской помощи	<i>Ошибки:</i> не вынута и не приколота к одежде булавка; не развернуты полностью подушечки; неправильное положение бинта в руках; нарушена стерильность пакета перевязочного индивидуального. <i>Отметка:</i> 9—10 баллов — норматив выполнен за 20 с, стерильность не нарушена; 7—8 баллов — норматив выполнен за 22 с, стерильность не нарушена; 5—6 баллов — норматив выполнен за 24 с, стерильность не нарушена; 3—4 балла — норматив выполнен за 26 с, стерильность не нарушена; 1—2 балла — норматив выполнен за 28 с, нарушена стерильность. Высший балл отметки выставляется при выполнении норматива без ошибок, каждая допущенная ошибка снижает оценку на 1 балл
2. Наложение первичной повязки:	Обучаемый лежит около «раненого». Время, затраченное на обнажение раны, не учитывается (допускается бинто-	<i>Ошибки,</i> снижающие отметку на два балла: повязка наложена слабо (сползает) или при ее наложении образуются «карманы», складки; повязка не закреплена или закреплена узлом над раной. Высший

Номер и наименование норматива	Порядок, условия выполнения норматива	Ошибки, снижающие отметку. Отметка
	вание поверх обмундирования). Перевязочный материал находится в руках обучаемого или рядом с ним. Время отсчитывается от команды «К выполнению норматива приступить» (начала развязывания перевязочного материала) до закрепления повязки (булавкой или концами надорванной ленты бинта)	балл отметки выставляется, если туры повязки наложены ровно, без перекосов и скручивания
повязка на правый (левый) глаз;		<i>Отметка:</i> 9—10 баллов — норматив выполнен за 1 мин 40 с; 7—8 баллов — норматив выполнен за 1 мин 50 с; 5—6 баллов — норматив выполнен за 2 мин; 3—4 балла — норматив выполнен за 2 мин 10 с; 1—2 балла — норматив выполнен за 2 мин 20 с;
повязка на правое (левое) ухо;		9—10 баллов — норматив выполнен за 1 мин 20 с; 7—8 баллов — норматив выполнен за 1 мин 30 с; 5—6 баллов — норматив выполнен за 1 мин 40 с; 3—4 балла — норматив выполнен за 1 мин 50 с; 1—2 балла — норматив выполнен за 2 мин;
повязка на локтевой (коленный) сустав		9—10 баллов — норматив выполнен за 1 мин 20 с; 7—8 баллов — норматив выполнен за 1 мин 30 с; 5—6 баллов — норматив выполнен за 1 мин 40 с

<p>повязка на плечевой сустав;</p> <p>«восьмиобразная» повязка на грудь (накладывается одним пакетом и бинтом);</p> <p>повязка на голеностопный сустав</p>		<p>3—4 балла — норматив выполнен за 1 мин 50 с; 1—2 балла — норматив выполнен за 2 мин;</p> <p>9—10 баллов — норматив выполнен за 1 мин 25 с; 7—8 баллов — норматив выполнен за 1 мин 35 с; 5—6 баллов — норматив выполнен за 1 мин 45 с; 3—4 балла — норматив выполнен за 1 мин 55 с; 1—2 балла — норматив выполнен за 2 мин 05 с;</p> <p>9—10 баллов — норматив выполнен за 2 мин 40 с; 7—8 баллов — норматив выполнен за 2 мин 50 с; 5—6 баллов — норматив выполнен за 3 мин; 3—4 балла — норматив выполнен за 3 мин 10 с; 1—2 балла — норматив выполнен за 3 мин 20 с;</p> <p>9—10 баллов — норматив выполнен за 1 мин 15 с; 7—8 баллов — норматив выполнен за 1 мин 25 с; 5—6 баллов — норматив выполнен за 1 мин 35 с; 3—4 балла — норматив выполнен за 1 мин 45 с; 1—2 балла — норматив выполнен за 2 мин</p>
<p>3. Наложение резинового кровоостанавливающего жгута на бедро (плечо)</p>	<p>Обучаемый лежит около «раненого» и держит в руках жгут. Время отсчитывается от команды «К» выполнению норматива приступить» до закрепления жгута и обозначения времени его наложения</p>	<p><i>Ошибки</i>, снижающие отметку на 2 балла: наложение жгута в область ранения или ниже; наложение жгута на оголенный участок тела без подкладки, ущемление жгутом кожи; обучаемый не обозначил время наложения жгута.</p> <p><i>Отметка</i>: 9—10 баллов — норматив выполнен за 25 с; 7—8 баллов — норматив выполнен за 27 с; 5—6 баллов — норматив выполнен за 30 с; 3—4 балла — норматив выполнен за 32 с; 1—2 балла —</p>

Номер и наименование норматива	Порядок, условия выполнения норматива	Ошибки, снижающие отметку. Отметка
4. Наложение закрутки с помощью косынки и других подручных средств на бедро (плечо)	Обучаемый лежит около «рабочего». Рядом расположены подручные средства для останки кровотока. Время отсчитывается от команды «К выполнению норматива приступить» до закрепления закрутки и обозначения времени ее наложения	<p>норматив выполнен за 35 с, неправильное наложение жгута (расслабление или соскальзывание), что может вызвать повторное кровотечение. Высший балл отметки выставляется, если нет чрезмерного перетягивания жгутом конечности</p> <p><i>Ошибки</i>, снижающие отметку на 2 балла: наложение закрутки в область ранения или ниже; наложение закрутки на оголенный участок тела без подкладки, ущемление кожи закруткой; обучаемый не обозначил время наложения закрутки.</p> <p><i>Отметка</i>: 9—10 баллов — норматив выполнен за 40 с; 7—8 баллов — норматив выполнен за 43 с; 5—6 баллов — норматив выполнен за 45 с; 3—4 балла — норматив выполнен за 50 с; 1—2 балла — норматив выполнен за 55 с, неправильное наложение закрутки (расслабление или соскальзывание), что может вызвать повторное кровотечение. Высший балл отметки выставляется, если нет чрезмерного перетягивания косынкой конечности</p>

НОРМАТИВЫ ПО МЕДИЦИНСКОЙ ПОДГОТОВКЕ

Номер и наименование норматива	Порядок, условия выполнения норматива	Ошибки, снижающие отметку. Отметка
1. Вскрытие пакета перевязочного индивидуального	Учащийся держит пакет в левой руке и по команде преподавателя вскрывает его. Вынимает булавку и прикалывает ее к своей одежде, не застегивая. Чехол пакета кладет наружной стороной на стол	<p><i>Ошибки:</i> не вынута и не приколота к своей одежде булавка; не развернута полностью подушечки; неправильное положение бинта в руках; нарушена стерильность пакета перевязочного индивидуального.</p> <p><i>Отметка:</i> 9—10 баллов — норматив выполнен без ошибок; 7—8 баллов — допущена 1 ошибка, стерильность не нарушена; 5—6 баллов — допущено 2 ошибки, стерильность не нарушена; 3—4 балла — допущено 3 ошибки; 1—2 балла — допущено 4 ошибки</p>
2. Наложение первичной повязки на голову «чепцом», на предплечье, локтевой, коленный и голеностопный суставы	Перевязочный материал (бинты нестерильные, завернутые в бумагу, считаются условно стерильными) лежит на столе рядом со статистом, которому накладывается повязка. Допускается наложение повязки поверх одежды. Статист располагает в удобном для наложения повязки положении. По заданию и команде руководителя учащиеся накладывают указанную повязку. Выполнение норматива завершается закреплением конца бинта	<p><i>Ошибки:</i> нарушение стерильности перевязочного материала; не соблюдена технология наложения повязки; наложение повязки не на ту область (сторону); неправильное положение бинта в руках; ненадежное закрепление повязки.</p> <p><i>Отметка:</i> 9—10 баллов — норматив выполнен без ошибок; 7—8 баллов — допущена 1 ошибка, стерильность не нарушена; 5—6 баллов — допущено 2 ошибки, стерильность не нарушена; 3—4 балла — допущено 3 ошибки, стерильность не нарушена; 1—2 балла — допущено 4 ошибки</p>

Номер и наименование норматива	Порядок, условия выполнения норматива	Ошибки, снижающие отметку. Отметка
3. Наложение кровоостанавливающего жгута (закрутки) на бедро и плечо	Статист лежит в удобном положении. Учащийся держит развернутый жгут в руках, на столе рядом лежат материал для наложения закрутки, блокнот и карандаш. Жгут (закрутку) накладывают на одежду. По заданию и команде преподавателя учащийся накладывает жгут (закрутку) на указанную область, вызывает время его наложения (часы, минуты), подкладывает записку под последний ход жгута и контролирует отсутствие пульса на периферическом сосуде	<i>Ошибки:</i> наложение жгута (закрутки) не на ту область (сторону); чрезмерное перетягивание конечности или наличие пульса на периферическом сосуде; не записано время наложения жгута (закрутки); наложение жгута (закрутки) на пораженный участок тела. <i>Отметка:</i> 9—10 баллов — норматив выполнен без ошибок; 7—8 баллов — допущено 1 ошибка; 5—6 баллов — допущено 2 ошибки; 3—4 балла — допущено 3 ошибки; 1—2 балла — допущено 4 ошибки
4. Иммобилизация плеча, предплечья, бедра, голени подручными средствами при переломах	Статист при иммобилизации верхней конечности сидит, при иммобилизации нижней конечности — лежит. Подручные средства иммобилизации (полоски фанеры, рейки и другое длиной 30—50 см, 70—150 см, а также бинты, косынка и вата) лежат на столе. Учащиеся подбирают и подгоняют средства иммобилизации в соответствии с заданием. Имобилизация при переломах проводится без наложения повязки и поверх одежды	<i>Ошибки:</i> плохо подобраны и подогнаны подручные средства иммобилизации; конечности придано неправильное положение; имеется подвижность в двух близлежащих к перелому суставах (при переломах бедра неподвижными должны быть тазобедренный, коленный и голеностопный суставы); при иммобилизации плеча и предплечья рука не подвешена на косынке. <i>Отметка:</i> 9—10 баллов — норматив выполнен без ошибок; 7—8 баллов — допущено 1 ошибка; 5—6 баллов — допущено 2 ошибки; 3—4 балла — допущено 3 ошибки; 1—2 балла — допущено 4 ошибки

<p>5. Подготовка и применение шприц-тюбика</p>	<p>Статист лежит в положении, удобном для введения содержимого шприц-тюбика. Шприц-тюбик наполнен водой, игла закрыта колпачком. По команде преподавателя учащийся берет шприц-тюбик, приводит его в готовность, прокалывает одежду статиста в месте введения содержимого шприц-тюбика (наружная поверхность плеча и бедра; ягодица), выдвигает содержимое и, не разжимая пальцев, извлекает иглу, прикалывает шприц-тюбик к одежде статиста</p>	<p><i>Ошибки:</i> допущено вытекание содержимого из шприц-тюбика до его применения; укол сделан не в ту область тела; не полностью введено содержимое из шприц-тюбика; шприц-тюбик не приколот к одежде. <i>Отметка:</i> 9—10 баллов — норматив выполнен без ошибок; 7—8 баллов — допущена 1 ошибка; 5—6 баллов — допущено 2 ошибки; 3—4 балла — допущено 3 ошибки; 1—2 балла — допущено 4 ошибки</p>
<p>6. Уход за пораженными и больными</p>	<p>Статист сидит на стуле. На столе рядом: термометр, секундомер (часы с секундной стрелкой), прибор для измерения артериального давления, флакон с водой, имитирующей спирт или одеколон, вата. Учащийся изменяет температуру тела, частоту пульса и дыхания, артериальное давление статиста</p>	<p><i>Ошибки:</i> не проверено и не сбито до минимального показания термометра перед его установкой статисту; термометр не протерт спиртом или одеколоном перед установкой статисту; термометр неправильно установлен в подмышечную впадину; не найден пульс в лучезапястном суставе; неправильно установлена манжетка для определения артериального давления; не определены верхнее (систолическое) и нижнее (диастолическое) давление. <i>Отметка:</i> 9—10 баллов — норматив выполнен без ошибок; 7—8 баллов — допущена 1 ошибка; 5—6 баллов — допущено 2 ошибки; 3—4 балла — допущено 3 ошибки; 1—2 балла — допущено 4 ошибки</p>

ЛИТЕРАТУРА

Для учителя

Борщевская, Е. В. Медицинская подготовка старшеклассников: пособие для учителя общеобразоват. учреждений с белорус. и рус. яз. обучения / Е. В. Борщевская. — Минск: Адукацыя і выхаванне, 2007. — 224 с.

Военная доктрина Республики Беларусь.

Гамолко, С. Н. Плакаты по допризывной подготовке / С. Н. Гамолко, В. Б. Варламов. — Минск: Сэр-Вит, 2010.

Гамолко, С. Н. Плакаты по медицинской подготовке / С. Н. Гамолко, Е. В. Борщевская. — Минск: Сэр-Вит, 2010.

Гамолко, С. Н. Школа защитника Отечества: учеб. пособие для учителей / С. Н. Гамолко, Г. А. Леонович. — Минск: Сэр-Вит, 2010.

Закон Республики Беларусь от 3 января 2002 г. № 74-З «Об утверждении Военной доктрины Республики Беларусь».

Закон Республики Беларусь от 3 ноября 1992 г. № 1902-XII «Об обороне».

Закон Республики Беларусь от 24 июля 2002 г. № 135-З «О внесении изменений и дополнений в Закон Республики Беларусь “О Вооруженных Силах Республики Беларусь”».

Закон Республики Беларусь от 22 июля 2003 г. № 229-З г — новая редакция Закона Республики Беларусь «О воинской обязанности и воинской службе».

Закон Республики Беларусь от 13 ноября 1992 г. № 1939-XII «О статусе военнослужащих» с изменениями и дополнениями от 25 марта 1993 г. № 2262-XII от 22 марта 1995 г. № 3685-XII.

Конституция Республики Беларусь от 15 марта 1994 г. № 2875-XII «Конституция Республики Беларусь».

Концепция национальной безопасности Республики Беларусь (утверждена Указом Президента Республики Беларусь от 9 ноября 2010 г. № 575).

Лечение внутренних болезней: справочник / Г. П. Матвейков [и др.]; сост. и ред. Г. П. Матвейков. — Минск: Беларусь, 1997. — 208 с.

Медицинская психология: учеб. пособие / М. М. Важенин [и др.]; под ред. Ф. М. Гайдука. — Минск: Выш. шк., 2001.

Мейел, М. Природа на службе первой помощи / пер. с англ. М. Г. Луппо. — М.: КРОН-ПРЕСС, 1997.

Наставление по стрелковому делу. АК — 74.

Наставление по стрелковому делу. Ручная граната.

Наставление по стрелковому делу. Основы стрельбы из стрелкового оружия.

Неотложные состояния и экстренная медицинская помощь: справочник / Г. Я. Авруцкий [и др.]; под ред. Е. И. Чазова. — М.: Медицина, 1989. — 336 с.

Общевойсковые уставы Вооруженных Сил Республики Беларусь: устав внутренней службы Вооруженных Сил Республики Беларусь; дисциплинарный устав Вооруженных Сил Республики Беларусь; устав гарнизонной и караульной служб Вооруженных Сил Республики Беларусь; строевой устав Вооруженных Сил Республики Беларусь.

Очерки военной истории Беларуси. Ч. 1—5. — Минск, 1995.

Райс, Ф. Психология подросткового и юношеского возраста / Ф. Райс. — СПб.: Питер, 2000. — 624 с.

Смирнов, Е. С. Профилактика ВИЧ-инфекции в общеобразовательных школах: пособие для воспитателей, педагогов, психологов / Е. С. Смирнов, Е. Н. Родионова, Л. М. Близнюк. — Минск, 1999.

Справочник семейного врача. Внутренние болезни. Вып. 1 / Г. П. Матвейко [и др.]; под ред. Г. П. Матвейко. — Минск: Беларусь, 1992.

Строевой устав Вооруженных Сил Республики Беларусь.

Тестовые задания по допризывной подготовке 10—11 классы. — Минск, Сэр-Вит, 2012. — 144 с.

Ужегов, Г. Н. Зона особого внимания: Первая помощь / Г. Н. Ужегов. — СПб.: ДИЛЯ, 2002. — 224 с.

Шкуратов, Ю. И. Первичная профилактика наркомании и СПИДа среди учащейся молодежи: пособие для пед. работников и родителей / Ю. И. Шкуратов. — Минск: РИПО, 2001. — 21 с.

Для учащихся

Белогуров, С. Б. Популярно о наркотиках и наркоманиях / С. Б. Белогуров. — СПб.: Невский проспект, 2000. — 239 с.

Борщевская, Е. В. Тетрадь для практических работ по медицинской подготовке для 10 кл. / Е. В. Борщевская. — Минск: Аверсэв, 2011. — 80 с.

Борщевская, Е. В. Тетрадь для практических работ по медицинской подготовке для 11 кл. / Е. В. Борщевская. — Минск: Аверсэв, 2011. — 91 с.

Варламов, В. Б. Допризывная подготовка: учеб. для 10—11 кл. учреждений общ. сред. образования / В. Б. Варламов. — Минск: Адукацыя і выхаванне, 2012.

Дары наших лесов / В. И. Саутин [и др.]; под общ. ред. В. И. Саутина [и др.]. — Минск: Полымя, 1984. — 255 с.

Зеeman, М. Техника наложения повязок. — СПб.: Питер, 1994.

Мальцев, Л. С. Вооруженные Силы Республики Беларусь: История и современность. — Минск, 2003.

Популярная медицинская энциклопедия / гл. ред. Б. В. Петровский. — М.: Советская энциклопедия, 1987. — 704 с.

Самыгин, С. И. Школа выживания / С. И. Самыгин. — Ростов н/Д: Феникс, 1996. — 640 с.

Трофимова, Г. В. Детям о СПИДе и докторе Неболите. — Минск, 1998.

Фатин, С. В. Поведение человека в экстремальных условиях и основы безопасности жизнедеятельности. — Могилев, 1996.

Федюкович, Н. И. Основы медицинских знаний: учеб. пособие для 10—11 кл. общеобразоват. учреждений / Н. И. Федюкович. — Минск: Нац. ин-т образования, 2011.

Ягодинский, В. Н. Школьнику о вреде никотина и алкоголя: кн. для учащихся / В. Н. Ягодинский. — Минск: Нар. асвета, 1986. — 104 с.



СОДЕРЖАНИЕ

Допризывная подготовка	
Пояснительная записка	3
Медицинская подготовка	
Пояснительная записка	20
<i>Приложение 1.</i> Понедельный план изучения материала по допризывной подготовке (вариант)	32
<i>Приложение 2.</i> Последовательность отработки тем программы по допризывной подготовке на учебно-полевом сборе (вариант)	36
<i>Приложение 3.</i> Последовательность отработки тем программы по медицинской подготовке на практических занятиях (вариант)	37
<i>Приложение 4.</i> Условия упражнений стрельб из пневматической и малокалиберной винтовок и в метании ручных гранат	38
<i>Приложение 5.</i> Нормативы по допризывной подготовке	42
<i>Приложение 6.</i> Нормативы по медицинской подготовке	59
Литература	62