

Задания теоретического тура

для проведения заключительного этапа республиканской олимпиады по трудовому обучению учащихся учреждений общего среднего, профессионально-технического и среднего специального образования

Обслуживающий труд

2 вариант

Уважаемая участница олимпиады!

Внимательно прочитав вопрос, обведите кружочком номер правильного ответа, используя шариковую ручку.

В предложенных тестовых вопросах с выбором ответа (задания 1-20) правильным является лишь один ответ.

Инструкции по выполнению отдельных заданий:

в задании 21: впишите термин, являющийся правильным ответом;

в задании 22: установите соответствие понятий из двух столбцов таблицы, впишите ответ в строку в конце данного задания в виде сочетаний цифр и букв;

в задании 23: установите правильную последовательность этапов указанного процесса, записав ее в строке ниже задания в виде сочетания порядковых чисел в возрастающей последовательности и соответствующих им букв, обозначающих этапы;

в задании 24: определив правильный ответ, впишите требуемый термин;

в задании 25: укажите все правильные ответы в строке в конце данного задания в виде перечисления букв, обозначающих правильные ответы.

1. Калорийность продукта или блюда понимают как...

- А) степень создания ощущения сытости у человека;
- Б) совокупность вкусовых качеств, определяющих ценность для потребителя;
- В) количество усвояемой энергии, которая высвобождается при расщеплении питательных веществ данного продукта или блюда;
- Г) количество растрачиваемой энергии после употребления данного продукта или блюда;
- Д) объем генерируемой энергии после употребления продукта или блюда.

2. При сервировке стола в стиле «Прованс» используют следующие характерные элементы:

- А) скатерти только из натуральных материалов с орнаментом, украшение стола живыми ромашками и колокольчиками, использование в сервировке оливкового, сиреневого, синего цветов;
- Б) скатерти, украшенные вышивкой или кружевом, посуда светлая, оформление стола цветами лаванды или сирени, выполнение сервировки в сиреновом, оливковом, синем, желтом и сером цветах;
- В) скатерть пастельных оттенков, посуда светлая, в оформлении стола цветами и общем цветовом решении сервировки преобладает белый цвет;

Г) скатерти обязательно с цветочным рисунком, без дополнительной отделки, светлая посуда, оформление цветами и общее цветовое решение с преобладанием желтого цвета;

Д) скатерть с контрастным сиреневым орнаментом на белом фоне, оформление стола белыми цветами, цветовое решение сервировки представлено сиреневым и фиолетовым цветами.

3. К стеблевым овощам относятся:

- А) брокколи, ревеня;
- Б) ревеня, спаржа;
- В) спаржа, артишок;
- Г) кольраби, спаржа;
- Д) ревеня, хрен.

4. Прозрачные супы готовят...

- А) только на курином бульоне;
- Б) только на говяжьем бульоне;
- В) на бульоне из рыбы или мяса;
- Г) на бульоне из рыбы, мяса или грибов;
- Д) только на бульоне из речной рыбы.

5. Традиционное белорусское блюдо, представляющее собой тушеные в красном соусе крестьянскую колбасу, клецки из пшеничной муки, иногда с добавлением кусочков мяса, называется...

- А) верещака;
- Б) жаренка;
- В) мачанка;
- Г) грыжанка;
- Д) драчена.

6. Определите вид переплетения, представленного на рисунке. Ему характерны: гладкость поверхности, величина раппорта не менее 5 нитей, на лицевой поверхности больше уточных нитей:

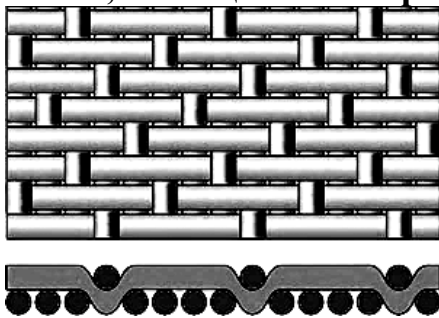

- А) полотняное;
- Б) жаккардовое;
- В) атласное;
- Г) сатиновое;
- Д) репсовое.

7. Среди волокон натурального происхождения наибольшую длину имеют волокна:

- А) хлопка;
- Б) льна;
- В) шерсти;
- Г) шелка;
- Д) бамбука.

8. В бельевых изделиях при выполнении швов, непосредственно соприкасающихся с телом, использование запошивочного шва имеет особенности:

- А) всегда используют узкий запошивочный шов;
- Б) используют широкий запошивочный шов, более мягкой лицевой стороной внутрь изделия;
- В) используют узкий запошивочный шов изнаночной стороной внутрь изделия;
- Г) используют запошивочный шов, выполняя его в один прием;
- Д) используют широкий запошивочный шов, дополнительно настрачивая припуск.

9. С учетом зрительных иллюзий людям с широкими бедрами рекомендуется носить одежду:

- А) узкие, обтягивающие поясные изделия из светлых тканей;
- Б) узкие, обтягивающие изделия с крупным рисунком;
- В) широкие модели поясных изделий с карманами в области бедер;
- Г) поясные изделия, чуть расширенные книзу;
- Д) поясные изделия светлых оттенков с крупным принтом.

10. Проутюживание ходе влажно-тепловой обработки производится с целью...

- А) удаления неровностей и заминов в готовых деталях и изделиях в ходе окончательной влажно-тепловой обработки;
- Б) удаления сгибов и заминов на ткани или деталях изделия перед обработкой;
- В) предотвращения последующей усадки материала;
- Г) уменьшения толщины полотна или детали;
- Д) выравнивания полотна по нити основы.

11. При подготовке ткани к раскрою в случае выявления дефектов на полотне поступают следующим образом:

- А) вырезают участки с дефектами с припуском 1 см;
- Б) устраняют дефекты с использованием различных методов ремонта;
- В) отмечают место дефекта меловой линией на изнаночной стороне полотна;
- Г) отмечают место дефекта меловой линией на лицевой стороне полотна;
- Д) заменяют полотно.

12. При изготовлении диванной подушки выполнили отделку: параллельно настрочили с лицевой стороны 3 ряда симметричных собранных в сборку полос отделочной ткани. Такая отделка носит название...

- А) буфы;
- Б) сборки;
- В) драпировки;
- Г) оборки;
- Д) рюши.

13. Если на торговом ярлыке размер женской одежды указан: «176 – 92 – 98», то второе число обозначает...

- А) полуобхват груди;
- Б) полуобхват талии;
- В) обхват груди;
- Г) полуобхват бедер;
- Д) обхват талии.

14. При создании интерьера в минималистическом стиле в жилых помещениях преобладает мебель:

- А) из легких материалов, например, ротанга, пластика и др.;
- Б) решенная в одной цветовой гамме;
- В) бескаркасная;
- Г) секционная;
- Д) встроенная.

15. Садовые растения подвергают рыхлению...

- А) непосредственно после посадки, перед поливом;
- Б) после полного укоренения, перед поливом или дождем;
- В) сразу после посадки и полива;
- Г) после полного укоренения, спустя 2-3 дня после полива или дождя;
- Д) перед цветением.

16. Корзинка, этажерка или декоративный ящик для цветов, выращиваемых в комнатах, на балконах, верандах, это...

- А) бомбоньерка;
- Б) жардиньерка;
- В) кашпо;
- Г) бутоньерка;
- Д) трельяж.

17. Украшающий шов, в котором открытые полупетли располагаются точно друг под другом или смещаясь по диагонали, причем начало каждой последующей полупетли фиксирует середину предыдущей, называется...

- А) елочка;
- Б) тамбурный;
- В) полупетельный;
- Г) петельный;
- Д) полуелочка.

18. Для вязания этого элемента делают накид на крючок, вводят крючок в петлю ряда, подхватывают рабочую нить и вытягивают ее на себя, оставляют на крючке; снова делают накид на крючок, вводят крючок в петлю ряда, подхватывают рабочую нить и вытягивают ее на себя, так повторяют еще 1-3 раза. Затем делают накид и протягивают его через все набранные на крючок петли и накиды. В данном описании излагается прием вязания...

- А) столбика с 1-5 накидами;
- Б) незаконченных столбиков;
- В) пышного столбика;
- Г) рельефного столбика;
- Д) столбиков шишечками.

19. На рисунке представлена кромка полотна, вязанного спицами, ...

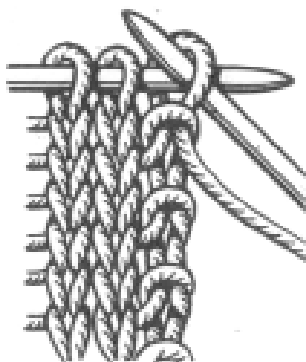

- А) зубчатая (цепочная), для которой первую петлю провязывают, располагая нить за работой, а последнюю провязывают лицевой;
- Б) ровная (узелковая), для которой первую петлю снимают, располагая нить за работой, а последнюю провязывают лицевой;
- В) ровная (цепочная), для которой первую петлю снимают, располагая нить перед работой, а последнюю провязывают изнаночной;
- Г) зубчатая (узелковая), для которой первую петлю снимают, располагая нить перед работой, а последнюю провязывают лицевой;
- Д) ровная (цепочная), для которой первую петлю снимают, располагая нить за работой, а последнюю провязывают изнаночной.

20. В графическом изображении узора для вязания крючком, составленном с использованием условных обозначений, повторяющаяся по вертикали и горизонтали часть узора называется...

- А) фрагментом;
- Б) мотивом;
- В) схемой;
- Г) раппортом;
- Д) узором.

21. Если при вязании двусторонним способом на двух спицах (с поворотом полотна и поочередным вязанием по обеим сторонам) все петли провязывать лицевыми, то образуется _____ переплетение.

22. Установите соответствие между названиями мелкокусковых мясных полуфабрикатов и описанием их формы и размеров:

1. Бефстроганов	А) Брусочки мяса без костей 30 г
2. Поджарка	Б) Мясокостные кусочки массой 30—40 г
3. Гуляш	В) Кубики массой 20—30 г
4. Рагу	Г) Ломтики мяса толщиной 10—15 мм, отбитые до толщины 5—7 мм и нарезанные брусочками длиной 30—40 мм

1- _____ 2- _____ 3- _____ 4- _____

23. Укажите верную последовательность первичной обработки льна и получения льняной пряжи для последующего изготовления ткани:

- А) выравнивание;
- Б) трепание;
- В) кардочесание;
- Г) прядение;
- Д) тербление;
- Е) льночесание.

1 – ____, 2 – ____, 3 – ____, 4 – ____, 5 – ____, 6 – ____

24. Требуется изготовить сет на подкладке, декорированный различными видами беек. Нижний правый угол изделия представлен на рисунке. Укажите название машинной операции, обозначенной буквой В, использованной для соединения бейки с основными деталями.

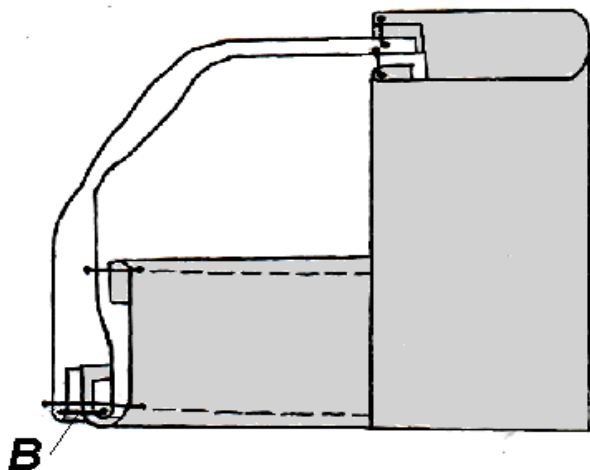

В - _____

25. Укажите все крупы, которые изготавливают из пшеницы (укажите все варианты в строке под заданием):

- А) пшено;
- Б) булгур;
- В) киноа;
- Г) манная;
- Д) ячневая;
- Е) кус-кус.

Из пшеницы изготавливают: _____

Задачи творческого характера

1. Составьте недельное меню завтраков, каждый из которых будет содержать блюдо из творога.

Выберите, на Ваш взгляд, самое интересное из предложенных блюд из творога, опишите его рецептуру и последовательность приготовления.

Меню:

Блюдо _____
Рецептура:

Последовательность приготовления:

2. Требуется изготовить комплект для сервировки стола. Комплект состоит из дорожки вытянутой формы с закругленными концами и шести овальных салфеток (чертежи изделий представлены на рисунке). По краю дорожка и салфетки обработаны кружевом шириной 3 см, при этом на прямых участках кружево притачано гладко, а на закругленных – с небольшой сборкой ($k_{сборки}=1,15$) для лучшего выкладывания кружевной каймы. Определите количество основного и отделочного материалов для изготовления комплекта. Ширина ткани для комплекта 140 см. Решение и ответ запишите.

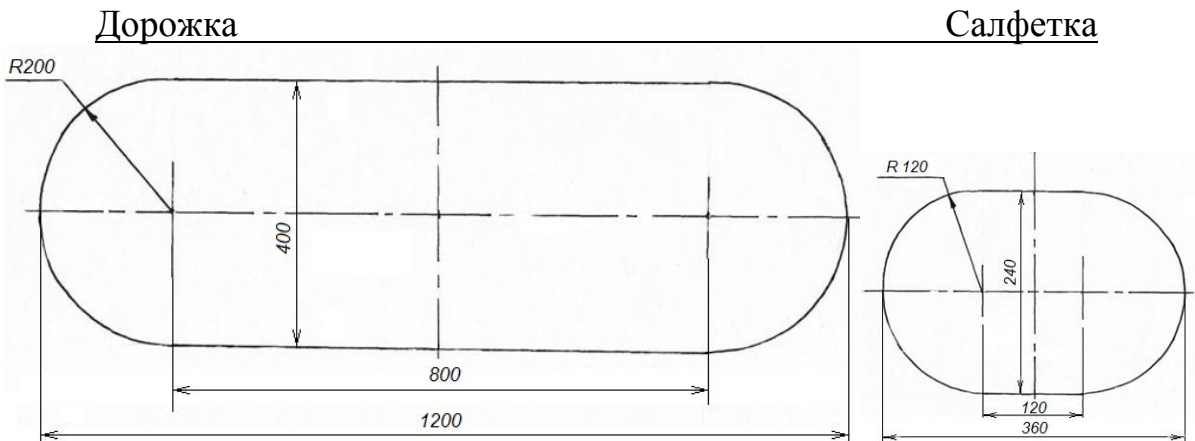

3. При раскрое портьеры из плотной атласной ткани по верхнему ее краю оставлен припуск на обработку 0,8 см. Предложите не менее 3 вариантов обработки данного участка с использованием основного, отделочного или прикладного материалов. Зарисуйте графическое изображение каждого из предложенных способов, на схемах укажите вид материала, использованного для обработки, и технические условия.

4. Разработайте схему жаккардового орнамента в 3 цвета для вязания спицами. Зарисуйте его. Обозначьте раппорт.

Рассчитайте количество петель, которые необходимо набрать на спицы для вязания шарфа шириной 28-32 см. с использованием предложенного орнамента, если плотность вязания по горизонтали составляет 3 петли в 1 см, а полотно должно включать целое количество раппортов.

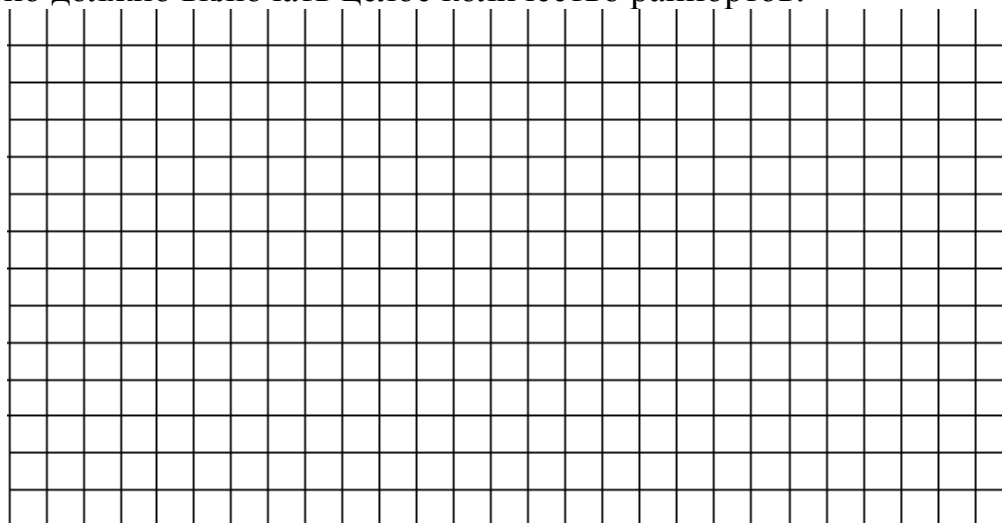

5. Татьяна вышила в технике «Хардангер» в подарок маме панно «Пасхальные мотивы», причем в вышивке использовала белые нити мулине. Но законченная вышивка, снятая с пялец, выглядит неопрятной, измятой, совершенно не похожа на подарок дорогому человеку. Помогите Татьяне превратить вышитый фрагмент в подарочное панно. Опишите, какие этапы обработки готового изделия нужно выполнить девочке. Укажите особенности их выполнения.